

iEM3110 / iEM3115 / iEM3135 /
iEM3155 / iEM3165 / iEM3175

cs da fi hu ni no pl sv



NHA20208-05



Schneider
Electric



cs	Elektromér řady iEM3100 63 A (MID/MIR)	nl	iEM3100 serie 63 A kWh-meter (MID/MIR)
da	iEM3100-serier 63 A watt-timer meter (MID/MIR)	no	iEM3100 serie 63 A watt-timemåler (MID/MIR)
fi	iEM3100-sarjan 63 A:n wattituntimittari (MID/MIR)	pl	Watomierz iEM3100 serii 63 A (MID/MIR)
hu	iEM3100 sorozatú, 63 A wattóramérő (MID/MIR)	sv	iEM3100-serien 63 A wattmätare (MID/MIR)

www.se.com iEM3000

en	DOCA0005EN	it	DOCA0005IT	A9MEM3110
es	DOCA0005ES	pt	DOCA0005PT	A9MEM3115
fr	DOCA0005FR	ru	DOCA0005RU	A9MEM3135
de	DOCA0005DE	zh	DOCA0005ZH	A9MEM3155
				A9MEM3165
				A9MEM3175

WARNING: Cancer and Reproductive Harm
www.P65Warnings.ca.gov
ADVERTENCIA: Cáncer y Daño Reproductivo
www.P65Warnings.ca.gov
AVERTISSEMENT: Cancer et Troubles de l'appareil reproducteur - www.P65Warnings.ca.gov

1 Odpovídá MID/MIR / MID/MIR-overholdelse / MID-/MIR-vaatimustenmukaisuus / MID-/MIR-megfelelés / MID/MIR-naleving / MID/MIR samsvar / Zgodność z MID/MIR / MID/MIR-överensstämmelse

iEM3210 iEM3215 iEM3235 iEM3255 iEM3265 iEM3275

- cs** Aby byl měřič v souladu s evropskou směrnicí MID 2014/32/EU a MIR SI 2016 č. 1153, musí být instalován ve skříních s krytím IP51 nebo lepším a také musí být provozován podle specifikací MID/MIR v části (12) tohoto dokumentu. Dokumenty prohlášení CE a UKCA jsou k dispozici na webových stránkách. Vyhledejte ECDiEM3000 pro dokument s prohlášením CE a UKMIRiEM3000 pro dokument s prohlášením UKCA.
- da** For at overholde det europæiske direktiv MID 2014/32/EU og MIR SI 2016 nr. 1153 skal måleren installeres i skabe, der er klassificeret til IP51 eller bedre, og måleren skal desuden betjenes i henhold til MID/MIR-specifikationerne i afsnit (12) i dette dokument. CE- og UKCA-deklarationsdokumenterne er tilgængelige på websitet. Søg efter ECDiEM3000 for at finde CE-deklarationsdokumentet og UKMIRiEM3000 for at finde UKCA-deklarationsdokumentet.
- fi** Eurooppalaisen direktiivin MID 2014/32/EU ja MIR SI 2016 nro 1153 noudattamiseksi mittari on asennettava kaappeihin, joiden luokitus on IP51 tai parempi. Mittaria on käytettävä myös tämän asiakirjan kappaleen (12) MID-/MIR-määrittysten mukaisesti. CE- ja UKCA-ilmoitusasiakirjat ovat saatavilla verkkosivulla. Löydät CE-ilmoitusasiakirjan hakuterminällä ECDiEM3000 ja UKCA-ilmoitusasiakirjan hakuterminällä UKMIRiEM3000.
- hu** A MID 2014/32/EU és a MIR SI 2016, 1153. sz. európai irányelvnek való megfelelés érdekében a mérőberendezést IP51 vagy jobb besorolású szekrényben kell elhelyezni, és a jelen dokumentum (12) szakaszában található MID-/MIR-előírások szerint kell üzemeltetni. A weboldalon elérhető a CE és az UKCA megfelelőségi nyilatkozat dokumentumai is. Keresse a CE esetében az ECDiEM3000, az UKCA esetében az UKMIRiEM3000 című dokumentumot.
- ni** Om te voldoen aan de Europese richtlijn MID 2014/32/EU en MIR SI 2016 No 1153, moet de meter worden geïnstalleerd in kasten die geschikt zijn voor IP51 of beter en ook moet de meter worden bediend volgens de MID/MIR-specificaties in hoofdstuk (12) van dit document. De CE- en UKCA-conformiteitsverklaringen zijn beschikbaar op de website. Zoek ECDiEM3000 voor de CE-conformiteitsverklaring en UKMIRiEM3000 voor de UKCA-conformiteitsverklaring.
- no** For å overholde det europeiske direktivet MID 2014/32/EU og MIR SI 2016 No 1153, må måleren installeres i skap som er klassifisert for IP51 eller bedre. Den må også betjenes i henhold til MID/MIR-spesifikasjonene i avsnitt (12) i dette dokumentet. CE- og UKCA-erklæringsdokumentene er tilgjengelige på nettstedet. Søk etter ECDiEM3000 for CE-erklæringsdokument og etter UKMIRiEM3000 for UKCA-erklæringsdokument.
- pl** W celu zapewnienia zgodności z dyrektywą europejską MID 2014/32/EU i MIR SI 2016 nr 1153, licznik musi być zainstalowany w szafie o klasie szczelności IP51 lub wyższej, a także musi być obsługiwany zgodnie ze specyfikacjami MID/MIR zawartymi w rozdziale (12) niniejszego dokumentu. Dokumenty deklaracji CE i UKCA są dostępne na stronie internetowej. Wyszukaj ECDiEM3000, aby uzyskać dokument deklaracji CE, oraz UKMIRiEM3000, aby uzyskać dokument deklaracji UKCA.
- sv** För att uppfylla det europeiska direktivet MID 2014/32/EU och MIR SI 2016 No 1153 måste mätaren installeras i skåp som är klassade för IP51 eller bättre. Även mätaren måste användas enligt MID/MIR-specifikationerna i avsnitt (12) i detta dokument. CE- och UKCA-deklarationsdokumenten finns tillgängliga på webbplatsen. Sök efter ECDiEM3000 för CE-deklarationsdokument och UKMIRiEM3000 för UKCA-deklarationsdokument.

2 Rozměry / Mål / Mitat / Méretek / Afmetingen / Mål / Wymiary / Mått

iEM3110 iEM3115 iEM3135 iEM3155 iEM3165 iEM3175

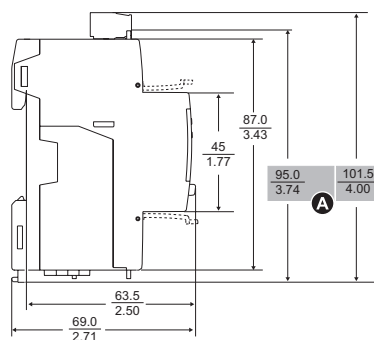
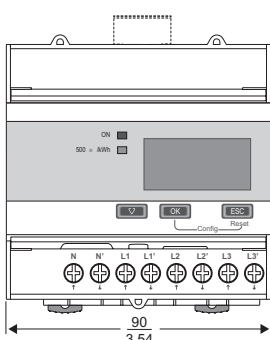

- cs** **A** Bez komunikace
B S komunikací
- da** **A** Uden kommunikationsport
B Med kommunikationsport
- fi** **A** Tiedonsiirtokyvätön
B Tiedonsiirtokykyinen
- hu** **A** Kommunikáció nélkül
B Kommunikációval
- nl** **A** Zonder communicatie
B Met communicatie
- no** **A** Uten kommunikasjon
B Med kommunikasjon
- pl** **A** Bez układu komunikacji
B Z układem komunikacji
- sv** **A** Utan kommunikation
B Med kommunikation

⚠️ ⚠️ NEBEZPEČÍ / FARE / VAARA / VESZÉLY / GEVAAR / FARE / ZAGROŽENIE / FARA

NEBEZPEČÍ ÚRAZU ELEKTRICKÝM PROUDEM, VÝBUCHU NEBO VZPLANUTÍ ELEKTRICKÉHO OBLOUKU

- Používejte vhodné osobní ochranné pomůcky (OOP) a při práci na elektrických zařízeních dodržujte bezpečnostní opatření. Viz norma NFPA 70E v USA nebo příslušné místní normy.
- Před prací na tomto zařízení vypněte všechny jeho zdroje napájení, jakož i vybavení, v němž je zařízení nainstalováno.
- K ověření, zda je vypnutu veškeré napájení, vždy použijte snímač se správným jmenovitým napětím.
- Nepřekračujte maximální meze jmenovitých hodnot zařízení.
- Nepoužívejte toto zařízení pro kritické aplikace řízení nebo ochrany, kde se bezpečnost osob či zařízení spoléhá na činnost řídicího obvodu.
- Celkový součtový proud vedený přes toto zařízení nesmí překročit 63 A.
- K čištění výrobku nepoužívejte vodu ani žádný tekutý materiál. K odstranění nečistot použijte čisticí hadřík. Pokud nečistoty nelze odstranit, obraťte se na místního zástupce technické podpory.

Nedodržení těchto pokynů způsobí smrt nebo vážné zranění.

SÄHKÖISKUN, RÄJÄHDYKSEN TAI VALOKAAREN VAARA

- Käytä asianmukaisia henkilösuojaimia ja noudata turvallisia sähkötyökäytäntöjä. Noudata Yhdysvalloissa NFPA 70E -standardia ja muissa maissa sitä vastaavia paikallisia standardeja.
- Katkaise kaikki sähkönsyöttö tähän laitteeseen sekä laitteistoon, johon se on asennettu, ennen kuin työskentelet sen parissa.
- Varmista aina nimellisarvoltaan asianmukaisella jännitettunnistimella sähkövirran katkaisu.
- Älä ylitä laitteen enimmäisarvoja.
- Tätä laitetta ei saa käyttää kriittisiin ohjaus- tai suojausovelluksiin, joiden kohdalla henkilöiden tai laitteistojen turvallisuus riippuu ohjauspiirin toiminnasta.
- Laitteen läpi kulkevan virran yhteismäärä ei saa olla yli 63 A.
- Älä käytä vettä tai muuta nestettä tuotteen puhdistamiseen. Käytä liian poistamiseen puhdistusliinaa. Jos lika ei irtoa, ota yhteyttä paikalliseen tekniseen tuen edustajaan.

Jos näitä ohjeita ei noudateta, seurauksena voi olla kuolema tai vakava vamma.

KANS OP ELEKTRISCHE SCHOK, ONTPLOFFING OF VLAMBOGEN

- Gebruik de juiste persoonlijke beschermingsmiddelen (PBM) en werk veilig. Raadpleeg NFPA 70E (voor de VS) of de lokaal geldende normen.
- Schakel de stroomtoevoer naar dit apparaat en de installatie waarin het apparaat is geïnstalleerd volledig uit voordat u eraan werkt.
- Controleer met een correct gespecificeerde spanningszoeker altijd goed of de stroomtoevoer volledig is uitgeschakeld.
- Ga niet boven de specificaties van het apparaat voor de maximumlimieten.
- Gebruik dit apparaat niet voor kritieke regel- of beveiligingstoepassingen waarbij de veiligheid van mensen of machines afhankelijk is van de werking van het regelcircuit.
- Laat de totale opgetelde stroom die door het apparaat loopt niet boven de 63 A komen.
- Gebruik geen water of andere vloeibare stoffen om het product te reinigen. Gebruik een reinigingsdoekje om vuil te verwijderen. Als vuil niet kan worden verwijderd, neem dan contact op met de plaatselijke technisch vertegenwoordiger.

Als u deze aanwijzingen niet opvolgt, heeft dit ernstig letsel of de dood tot gevolg.

RYZKO PORAZENIA PRĄDEM, WYBUCHU LUB ŁUKU ELEKTRYCZNEGO

- Należy stosować odpowiednie środki ochrony osobistej (PPE) oraz postępować zgodnie z praktykami bezpiecznej pracy przy urządzeniach elektrycznych. Zapoznaj się z normą NFPA 70E w Stanach Zjednoczonych lub z odpowiadającymi jej normami lokalnymi.
- Przed przystąpieniem do prac należy odłączyć zasilanie tego oraz urządzeń, w których jest zainstalowane.
- Zawsze należy używać próbnika napięcia o odpowiednich parametrach, aby sprawdzić, czy zasilanie jest całkowicie wyłączone.
- Nie wolno przekroczyć maksymalnych wartości znamionowych próbnika.
- Tego urządzenia nie wolno używać do najważniejszych zastosowań kontrolnych lub ochronnych, gdzie bezpieczeństwo człowieka lub sprzętu zależy od działania obwodu sterującego.
- Nie należy dopuścić, aby całkowita wartość natężenia prądu przepływającego przez urządzenie przekroczyła 63 A.
- Produktu nie wolno czyścić wodą ani innymi środkami w płynie. Zanieczyszczenia należy usuwać ściereczką do czyszczenia. Jeśli nie można usunąć zanieczyszczeń, należy skontaktować się z lokalnym przedstawicielem pomocy technicznej.

Niestosowanie się do niniejszych zaleceń grozi śmiercią lub poważnymi obrażeniami ciała.

RISIKO FOR ELEKTRISK STØD, EKSPLOSION ELLER LYSBUE

- Anvend passende personlige værnemidler (PPE), og overhold praksis for sikkert el-arbejde. Se NFPA 70E i USA eller gældende lokale standarder.
- Afbryd alle enhedens strømforsyninger samt det udstyr, den er installeret i, før der arbejdes på den.
- Anvend altid en spændingsmåler med korrekte specifikationer til at bekræfte, at strømmen er afbrudt.
- Overskrid ikke enhedens specifikationer for maksimumgrænser.
- Anvend ikke enhver til kritisk styring eller beskyttelse, hvor personsikkerhed eller sikkerhed for udstyr afhænger af funktionen af styrekredsløbet.
- Lad ikke det samlede ekstra strømstyrke gennem enheden overstige 63 A.
- Brug ikke vand eller andre væsker til at rengøre produktet. Brug en rengøringsklud til at fjerne snavs. Hvis snavset ikke kan fjernes, skal du kontakte den lokale repræsentant for teknisk support.

Manglende overholdelse af disse instruktioner resulterer i dødsfald eller alvorlig personskaade.

ÁRAMÜTÉS, ROBBANÁS VAGY ÍVHÚZÁS VESZÉLYE

- Használjon megfelelő személyi védőfelszerelést és kövesse a biztonságos munkavégzés szabályait. További információkat az Egyesült Államokban az NFPA 70E szabványban, illetve a vonatkozó helyi szabványokban talál.
- Mielőtt az eszközön munkát végezne, kapcsolja ki az eszköz és az azzal működtetett berendezések tápellátását.
- Minden esetben megfelelő minősítésű feszültségmérővel győződjön meg az áramtalanításról.
- Tartsa be a berendezés maximális határértékeire vonatkozó előírásokat.
- Ne használja a berendezést olyan kritikus vezérlési vagy védelmi célból, ahol az emberek vagy berendezések védelme a vezérlőáramkör működését igényli.
- Ne engedje, hogy a berendezésen átmenő összes áramerősség meghaladja a 63 A-t.
- Ne használjon vizet vagy más folyadékot a termék tisztításához. Használjon törülközőt a szennyeződések eltávolításához. Ha a szennyeződést nem lehet eltávolítani, forduljon a műszaki támogatás helyi képviselőjéhez.

Az utasítások figyelmen kívül hagyása halálhoz vagy súlyos sérüléshez vezet.

FARE FOR ELEKTRISK STØT, EKSPLOSION, ELLER LYSBUEDANNELSE

- Bruk egnet personlig verneutstyr og følg sikker elektrisk arbeidspraksis. Se NFPA 70E i USA eller gjeldende lokale standarder.
- Koble fra all strøm til denne enheten og til utstyret den er installert i, før du utfører arbeid på den.
- Bruk alltid en spenningsføler med riktig merkespenning for å bekrefte at all strøm er koblet fra.
- Ikke overskrid enhetens spesifiserte maksimumsverdier.
- Ikke bruk denne enheten til kritisk kontroll eller beskyttelse der sikkerheten til mennesker eller utstyr er avhengig av at styrekretsen er i drift.
- La ikke den totale påsatte strømmen som ledes gjennom enheten overstige 63 A.
- Ikke bruk vann eller annen væske til å rengjøre produktet. Bruk en rengjøringsklud for å fjerne smuss. Hvis smusset ikke kan fjernes, kontakt den lokale representanten for teknisk støtte.

Hvis disse instruksjonene ikke blir fulgt, vil det føre til dødsfall eller alvorlig personskaade.

FARA FÖR ELCHOCK, EXPLOSION ELLER LJUSBÅGE

- Använd lämplig personlig skyddsutrustning (PPE) och följ praxis för säkert arbete med el. Se NFPA 70E i USA eller tillämpliga lokala standarder.
- Stäng av all strömförsörjning till enheten och utrustningen där den var installerad förut innan arbete påbörjas på den.
- Använd alltid en lämplig spänningskontrollerare för att kontrollera att all strömförsörjning är avstängd.
- Överskrid inte enhetens märkning för maxgränser.
- Använd inte denna enhet för kritisk mätning eller skyddstillämpningar där säkerheten för personal eller utrustning är beroende av styrenhetens drift.
- Låt aldrig en total ström på mer än 63 A ledas igenom enheten.
- Använd inte vatten eller något flytande ämne för att rengöra produkten. Använd en rengöringsduk för att ta bort smuts. Om smutsen inte kan tas bort, kontakta den lokala representanten för teknisk support.

Om dessa instruktioner inte följs kan det leda till dödsfall eller allvarig personskaade.

4 Přehled / Oversigt / Yleiskatsaus / Áttekintés / Beschrijving / Oversikt / Omówienie / Översikt

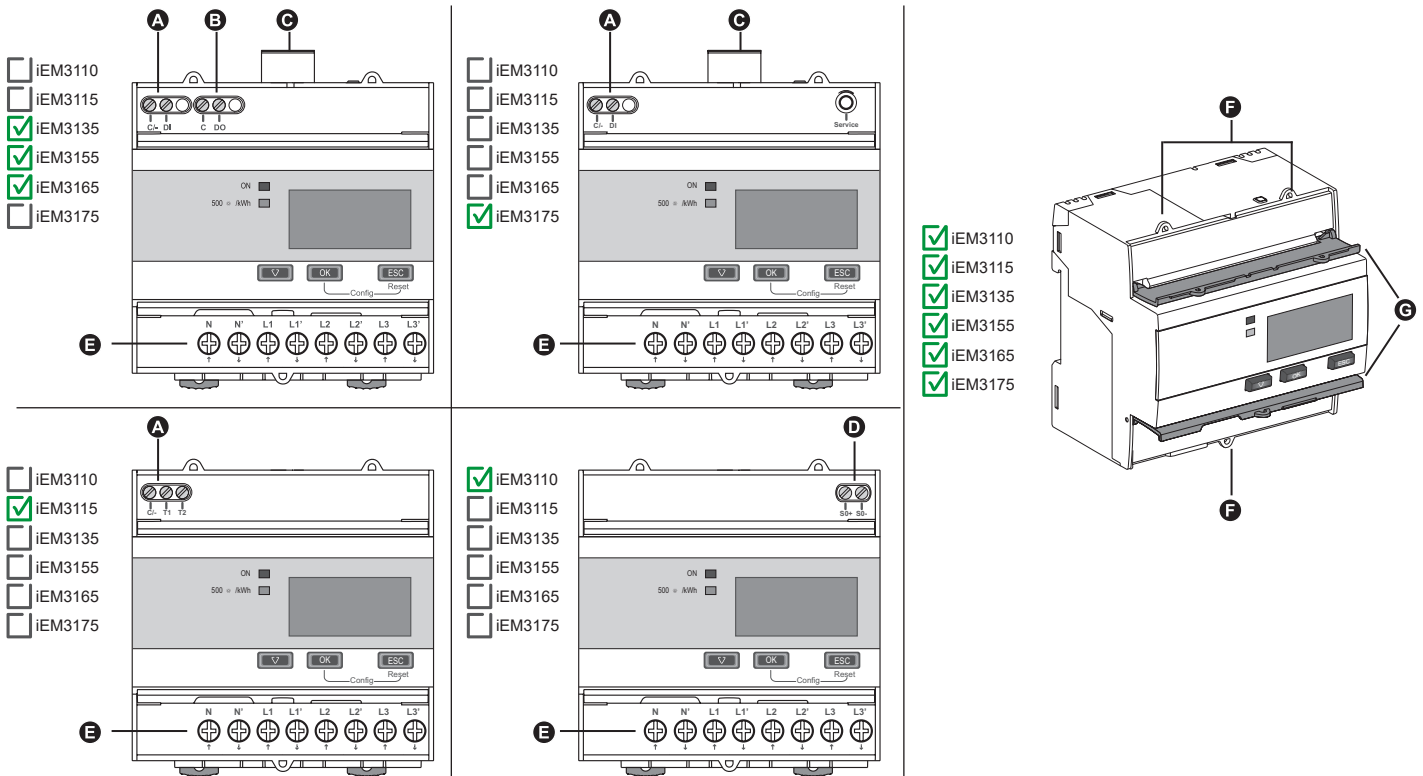

- | | | | |
|--|--|---|--|
| <p>cs</p> <ul style="list-style-type: none"> A Digitální vstup B Digitální výstup C Komunikační porty D Výstup impulzů E L1 - L3, N F Místa plomb (3) G Plombovatelné kryty (2) | <p>da</p> <ul style="list-style-type: none"> A Digital indgang B Digital udgang C Kommunikationsport D Impulsudgang E L1 - L3, N F Forseglingpunkter (3) G Afdækninger, der kan forsegles (2) | <p>fi</p> <ul style="list-style-type: none"> A Digitaalitulo B Digitaalilähtö C Tiedonsiirtoportti D Pulsilähtö E L1 - L3, N F Sinetöintipaikat (3) G Sinetöitävät kannet (2) | <p>hu</p> <ul style="list-style-type: none"> A Digitális bemenet B Digitális kimenet C Kommunikációs port D Impulzuskiemenet E L1 - L3, N F Lezárási pontok (3) G Zárható fedelek (2) |
| <p>nl</p> <ul style="list-style-type: none"> A Digitale ingang B Digitale uitgang C Communicatiepoort D Pulsuitgang E L1 - L3, N F Afsluitpunten (3) G Afsluitbare deksels (2) | <p>no</p> <ul style="list-style-type: none"> A Digital inngang B Digital utgang C Kommunikasjonsport D Pulsutgang E L1 - L3, N F Forseglingpunkter (3) G Forseglbare deksler (2) | <p>pl</p> <ul style="list-style-type: none"> A Wejście cyfrowe B Wyjście cyfrowe C Port komunikacyjny D Wyjście impulsów E L1 - L3, N F Miejsca plombowania (3) G Plombowane pokrywy (2) | <p>sv</p> <ul style="list-style-type: none"> A Digital ingång B Digital utgång C Kommunikationsport D Pulsutgång E L1 - L3, N F Plomberingspunkter (3) G Plomberingsbara skydd (2) |

5 Instalace / Installation / Asennus / Beüzemelés / Installatie / Installasjon / Instalacja / Installation

- iEM3110
 iEM3115
 iEM3135
 iEM3155
 iEM3165
 iEM3175

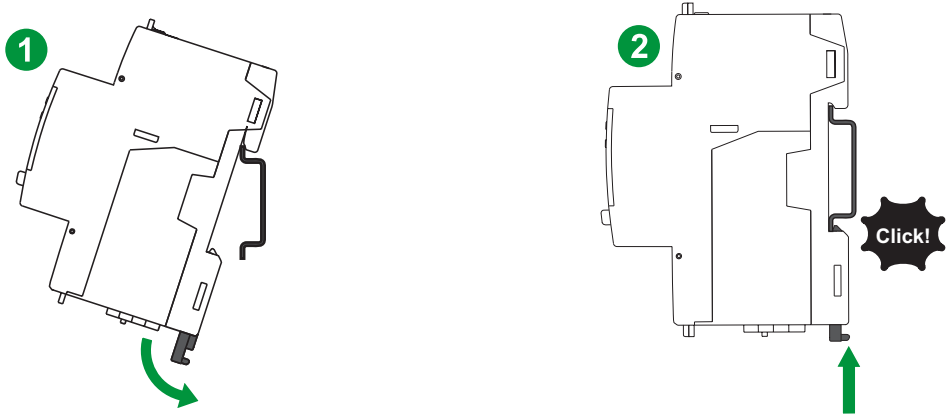

6 Zapojení / Kabelføring / KytKentä / Vezetékezés / Bedrading / Ledningsføring / Okablowanie / Inkoppling

✔ iEM3110
 ✔ iEM3115
 ✔ iEM3135
 ✔ iEM3155
 ✔ iEM3165
 ✔ iEM3175

DI, DO, C, C/-, T1, T2	1.5 mm ² / 16 AWG	0.5 Nm / 4.4 in-lb	6 mm / 0.23 in
L1 - L3, N	16 mm ² / 6 AWG	1.8 Nm / 15.9 in-lb	11 mm / 0.43 in
S0+, S0-	2.5 mm ² / 14 AWG	0.5 Nm / 4.4 in-lb	7 mm / 0.28 in
RS-485, Lon, M-Bus	2.5 mm ² / 14 AWG	0.5 Nm / 4.4 in-lb	7 mm / 0.28 in

IEC	
ANSI	

Doporučený materiál kabelu: Měděný drát s kompatibilní měděnou koncovkou /
 Anbefalet kabelmateriale: Kobberkabel med kompatibel kobberkabelsko /
 Suositeltu johtomateriaali: Kuparijohto yhteensopivalla kaapelikengällä /
 Javasolt kábelanyag: Rézhuzal kompatibilis réz saruval /
 Aanbevolen materiaal kabel: Koperdraad met een bijpassende koperen kabelschoen /
 Anbefalt kabelmateriale: Kobbertråd med en kompatibel krympesko av kobber /
 Zalecany materiał przewodu: Przewód miedziany z pasującą końcówką miedzianą /
 Rekomenderat kabelmaterial: Kopparkabel med kompatibel kabelsko i koppar

Digitální vstup / Digital indgang / Digitaalitulo / Digitális bemenet / Digitale ingang / Digital inngang / Wejście cyfrowe / Digital ingång

11 – 40 V DC

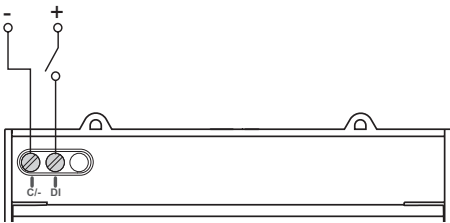

11 – 40 V DC

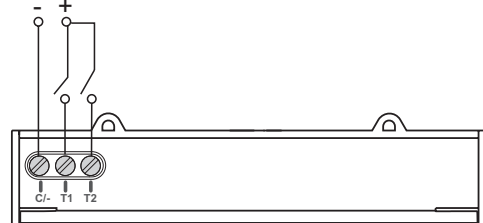

Výstup impulzů / Impulsudgang / Pulssilähtö / Impulzuskimenet / Pulsuitgang / Pulsutgang / Wyjście impulsów / Pulsutgång

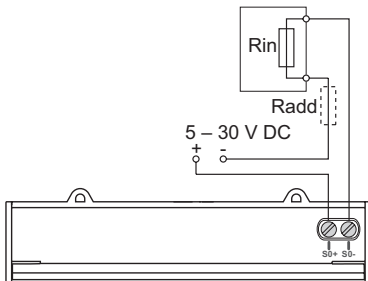

- cs • Impulzový výstup signalizuje primární spotřebu s ohledem na poměry transformátoru.
 • Lze jej přímo připojit na vstup 24 V (= < 30 V) na Zelio nebo Twido PLC.
 • Pro ostatní koncentrátory: je-li $V / R_{in} > 15 \text{ mA}$, přidejte odpor $R_{add} = (V / 0,01) - R_{in} \Omega$
- da • Impulsudgangen viser det primære forbrug med indregning af transformerforhold.
 • Den kan direkte tilsluttes en 24 V DC (<30 V DC) indgang på en Zelio- eller Twido-PLC.
 • For andre koncentratorer: Hvis $V \text{ DC} / R_{in} > 15 \text{ mA}$, skal der tilføjes en modstand, $R_{add} = (V \text{ DC} / 0,01) - R_{in} \Omega$
- fi • Pulssilähtö ilmaisee ensisijaista kulutusta ottamalla huomioon muutosuhteet.
 • Se voidaan liittää suoraan Zelion tai Twido PLC:n 24 V DC (<30 V DC) tuloon.
 • Muut keskittimet: jos $V \text{ DC} / R_{in} > 15 \text{ mA}$, lisää vastus $R_{add} = (V \text{ DC} / 0,01) - R_{in} \Omega$
- hu • Az impulzuskimenet a primer fogyasztást jelzi az áttétel figyelembevételével.
 • Közvetlenül csatlakoztatható Zelio vagy Twido PLC 24 V DC (< 30 V DC) bemenetéhez.
 • Más koncentrátorok esetén ha a $V \text{ DC} / R_{in} > 15 \text{ mA}$, adjon hozzá egy $R_{add} = (V \text{ DC} / 0,01) - R_{in} \Omega$ ellenállást.
- nl • De pulsuitgang toont het primaire verbruik met inachtneming van de transformatieverhoudingen.
 • Deze kan rechtstreeks verbonden worden met een ingang van 24 V gelijkstroom (< 30 V gelijkstroom) op een Zelio of Twido PLC.
 • Voor andere concentratoren geldt: als $V \text{ gelijkstroom} / R_{in} > 15 \text{ mA}$ voegt u een resistor toe ($R_{add} = (V \text{ gelijkstroom} / 0,01) - R_{in} \Omega$).
- no • Pulsutgangen angir det primære forbruket med hensyn til transformatorforhold.
 • Den kan kobles direkte til en 24 V DC (< 30 V DC) inngang på en Zelio eller Twido PLS.
 • For andre konsentratorer, hvis $V \text{ DC} / R_{in} > 15 \text{ mA}$, legg til en motstandskomponent $R_{add} = (V \text{ DC} / 0,01) - R_{in} \Omega$
- pl • Liczba impulsów wskazuje podstawowe zużycie energii z uwzględnieniem współczynników transformatora.
 • Można je połączyć bezpośrednio do wejścia 24 V DC (< 30 V DC) urządzeń Zelio lub Twido PLC.
 • W przypadku innych koncentratorów, jeśli $V \text{ DC} / R_{in} > 15 \text{ mA}$, należy dodać rezystor $R_{add} = (V \text{ DC} / 0,01) - R_{in} \Omega$.
- sv • Pulsutgången visar den primära förbrukningen med tanke på transformatorförhållanden.
 • Den kan anslutas direkt till en 24 DC-ingång (< 30 V DC) på en Zelio- eller Twido PLC.
 • För andra koncentratorer: Om $V \text{ DC} / R_{in} > 15 \text{ mA}$ så måste en resistor $R_{add} = (V \text{ DC} / 0,01) - R_{in} \Omega$ läggas till.

Digitální výstup / Digital udgang / Digitaalilähtö / Digitális kimenet / Digitale utgang / Digital utgang / Wyjście cyfrowe / Digital utgång

5 – 40 V DC

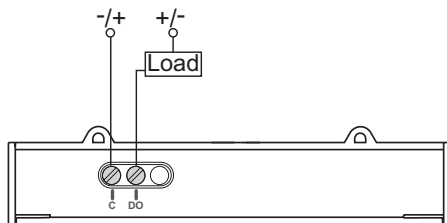

- cs Digitální výstup je nezávislý na polaritě.
- da Den digitale udgang er polaritetsuafhængig.
- fi Digitaalilähtö on napaisuudesta riippumaton.
- hu A digitális kimenet polaritástól független.
- nl De digitale uitvoer is niet van polariteit afhankelijk.
- no Den digitale utgangen er uavhengig av polaritet.
- pl Wyjście cyfrowe jest wyjściem bez określonej biegunowości.
- sv Den digitala utmatningen är oberoende av polaritet.

Modbus / BACnet RS-485

- iEM3110 iEM3115 iEM3135
 iEM3155 iEM3165 iEM3175

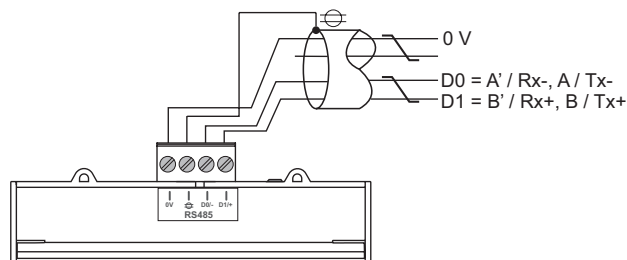

LonWorks / M-Bus

- iEM3110 iEM3115 iEM3135
 iEM3155 iEM3165 iEM3175

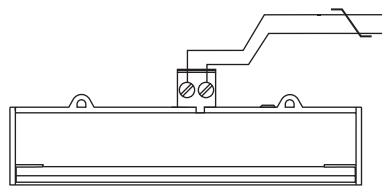

- cs** Porty Lon a M-Bus jsou nezávislé na polaritě. **da** Portene Lon og M-Bus er polaritetsuafhængige.
fi Lon- ja M-Bus-portit ovat napaisuudesta riippumattomia. **hu** A Lon és M-Bus portok polaritásfüggetlenek.
nl De Lon- en M-Bus-poorten zijn niet van polariteit afhankelijk. **no** Lon- og M-Bus-portene er uafhængige av polaritet.
pl Porty Lon i M-Bus nie mają określonej biegunowości. **sv** Portarna Lon och M-Bus är oberoende av polaritet.

Kabeláž soustavy elektrické sítě / Kabelföring for strømforsyning / Virtajärjestelmän kytkentä / Hálózat vezetékezése / Bedrading van stroomtoevoer / El-systemets ledningsnett / Okablowanie układu zasilania / Inkoppling av strömförsörjning

cs
A Ochrana napěťových vstupů
 Jasně označte mechanismus odpojovacího obvodu zařízení a nainstalujte jej v blízkém dosahu obsluhy.

Pojistky/jističe musejí:
 • být instalovány v souladu se všemi místními a státními elektrotechnickými předpisy a normami,
 • mít jmenovité hodnoty pro instalační napětí, dostupný poruchový proud a být dimenzovány pro zapojené zátěže.
 Jištění středního vodiče se požaduje, pokud není N vodič spojen se zemí.

da
A Sikringer og afbryder
 Afmærk enhedens afbrydermekanisme tydeligt, og installer den inden for nem rækkevidde af operatøren.
 Sikringer/afbrydere skal være:
 • installeret i overensstemmelse med alle lokale og nationale reglementer og standarder for elinstallationer og
 • specificeret til installationsspændingen, den tilgængelige fejlstrøm og dimensioneret til de tilsluttede laster.
 Der kræves en stelsikring, hvis enhedens stel ikke er jordforbundet.

fi
A Sulakkeet ja katkaisin
 Merkitse laitepiiriin katkaisumekanismi selkeästi ja asenna se paikkaan, johon käyttäjä yltää helposti.
 Sulakkeet ja suojakatkaisijat on:
 • asennettava paikallisten ja valtakunnallisten sähköasennusmääräysten ja -normien mukaisesti ja
 • mitoitettava asennusjännitteen, mahdollisen vikavirran ja kytkettävän kuormituksen mukaan.
 Nollajohdinten sulake tarvitaan, jos lähteen nollajohdinta ei ole maadoitettu.

hu
A Olvadóbiztosítók és szakaszolás
 Egyértelműen jelölje meg a berendezés szakaszoló áramkörének mechanizmusát, és olyan helyre szerelje, ahol az üzemeltető könnyen elér.
 Az olvadóbiztosítókra/megszakítókra vonatkozó követelmények:
 • a helyi és országos elektromos szabályoknak és szabványoknak megfelelően kell felszerelni, valamint
 • értékeiknek meg kell felelni a beüzemelési feszültségnek és esetleges hibaáramnak, méretezésüknek pedig a csatlakozó terheléseknek.
 Ha a forrás nullavezeték nem földelt, a nullavezetéknek olvadóbiztosítóra van szüksége.

nl
A Zekeringen en scheidingschakelaar
 Voorzie het scheidingsmechanisme van het apparaat van een duidelijk label en installeer het in het onmiddellijke bereik van de operator.
 Zekeringen en stroomonderbrekers moeten aan de volgende eisen voldoen:
 • Geïnstalleerd in overeenstemming met alle lokale en nationale elektrische normen en voorschriften.
 • Beschikken over de juiste specificaties voor de installatiespanning, kortsluitstroom en belasting.
 Als de nulleider van de stroomtoevoer niet is geaard, is een zekering voor de nulleider noodzakelijk.

no
A Sikringer og skillebryter
 Mekanismen til enhetens frakoblingskrets skal merkes tydelig og installeres innenfor operatørens rekkevidde.
 Sikringer/effektbrytere skal være:
 • installert i samsvar med alle lokale og nasjonale forskrifter og standarder,
 • godkjent for installasjonsspenningen og dimensjonert for den tilgjengelige strømmen og de tilkoblede belastningene.
 Der kreves en sikring for nøytral hvis kildens nøytralpunkt ikke er jordet.

pl
A Bezpieczniki i odłącznik
 Wyraźnie oznacz mechanizm obwodu odłączającego urządzenia i zamontuj go w miejscu łatwo dostępnym dla operatora.
 Bezpieczniki / przerywacze obwodu muszą być:
 • zainstalowane zgodnie ze wszystkimi lokalnymi i krajowymi przepisami dotyczącymi instalacji elektrycznych oraz
 • przystosowane do napięcia instalacji, prądu zwarcowego i obciążenia.
 Bezpiecznik na przewodzie neutralnym jest wymagany, gdy przewód neutralny źródła napięcia nie jest uziemiony.

sv
A Säkringar och fränskiljare
 Märk tydligt fränskiljaren och montera den på ett ställe som efterföljande operatör lätt kan nå.
 Säkringar / effektbrytare måste vara:
 • installerade i enlighet med lokala och nationella bestämmelser, samt
 • märkta för installationsspänning, tillgänglig felström samt dimensionerade för anslutna belastningar.
 Säkring för neutral krävs om källans nolla inte är jordad.

1PH

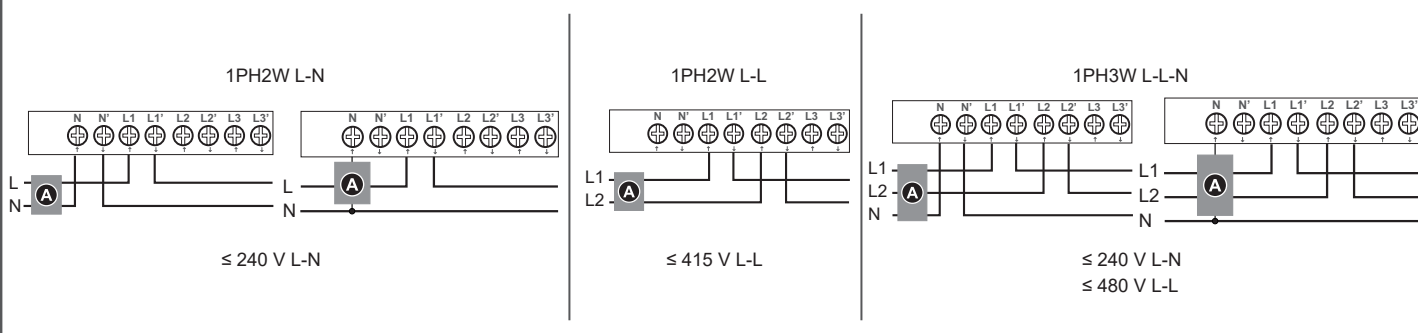

Připojení N v módu více jednofázových zátěží / 1-faset flere laster med N / 1-v monikuorma ja N / 1 fázis többszörös terhelése nulla vezetékkel / Eenfasig, meervoudige belasting met N / 1PH multibelasting met N / Wielokrotne obciążenie sieci 1-fazowej z N / 1-fas multipel last med N

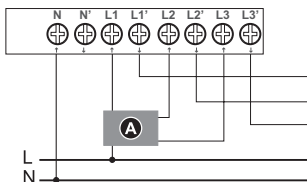

⚠ ! NEBEZPEČÍ / FARE / VAARA / VESZÉLY / GEVAAR / FARE / ZAGROŻENIE / FARA

NEBEZPEČÍ ÚRAZU ELEKTRICKÝM PROUDEM, VÝBUCHU NEBO VZPLANUTÍ ELEKTRICKÉHO OBLOUKU

Nezapojujte N' k zatížení při nastavení typu zapojení na elektroměru na 1PH4W Multi L-N.

Nedodržení těchto pokynů způsobí smrt nebo vážné zranění.

SÄHKÖISKUN, RÄJÄHDYKSEN TAI VALOKAAREN VAARA

Älä kytke nolajohdinta (N') kuormaan, kun mittarin kytkentätyyppiä on asetettu 1PH4W Multi L-N.

Jos näitä ohjeita ei noudateta, seurauksena voi olla kuolema tai vakava vamma.

KANS OP ELEKTRISCHE SCHOK, ONTPLOFFING OF VLAMBOGEN

Sluit N' niet aan op de belasting wanneer u het bedradingstype op de meter instelt op 1PH4W Multi L-N.

Als u deze aanwijzingen niet opvolgt, heeft dit ernstig letsel of de dood tot gevolg.

RYZYKO PORAŻENIA PRĄDEM, WYBUCHU LUB ŁUKU ELEKTRYCZNEGO

Nie należy podłączać N' do obciążenia w przypadku używania konfiguracji instalacji elektrycznej 1PH4W Multi L z N.

Niestosowanie się do niniejszych zaleceń grozi śmiercią lub poważnymi obrażeniami ciała.

RISIKO FOR ELEKTRISK STØD, EKSPLOSION ELLER LYSBUE

Undlad at slutte N' til lasten ved indstilling af ledningstypen på måleinstrumentet til 1PH4W Multi L-N.

Manglende overholdelse af disse instruktioner resulterer i dødsfald eller alvorlig personskade.

ÁRAMÜTÉS, ROBBANÁS VAGY ÍVHÚZÁS VESZÉLYE

Ha a mérő vezetékvezési típusának beállítására 1PH4W Multi L-N, ne kösse a nullát a terhelésre.

Az utasítások figyelmen kívül hagyása halálhoz vagy súlyos sérüléshez vezet.

FARE FOR ELEKTRISK STØT, EKSPLOSJON, ELLER LYSBUEDANNELSE

Ikke koble N' til belastningen når ledningstypen stilles inn på måleren til 1PH4W Multi L-N.

Hvis disse instruksjonene ikke blir fulgt, vil det føre til dødsfall eller alvorlig personskade.

FARA FÖR ELCHOCK, EXPLOSION ELLER LJUSBÅGE

Anslut inte N' till lasten vid inställning av ledningstyp på mätaren till 1PH4W Multi L-N.

Om dessa instruktioner inte följs kan det leda till dödsfall eller allvarlig personskada.

3PH

3PH3W

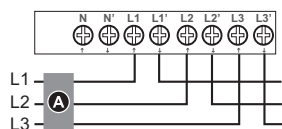

≤ 480 V L-L

3PH4W

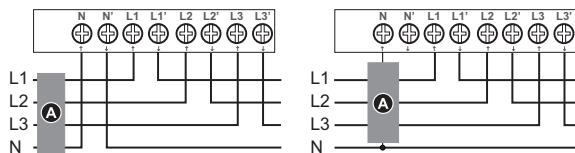

≤ 277 V L-N
≤ 480 V L-L

7 Přehled displeje / Displayoversigt / Näytön yleiskatsaus / Kijelző áttekintése / Beschrijving scherm / Displayoversicht / Opis ekranu / Displayöversikt

✓ iEM3110 ✓ iEM3115 ✓ iEM3135 ✓ iEM3155 ✓ iEM3165 ✓ iEM3175

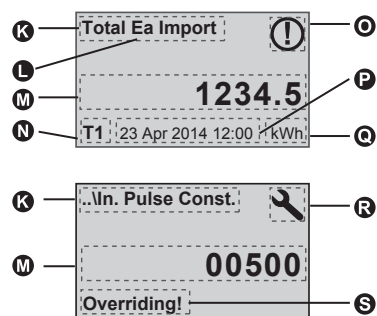
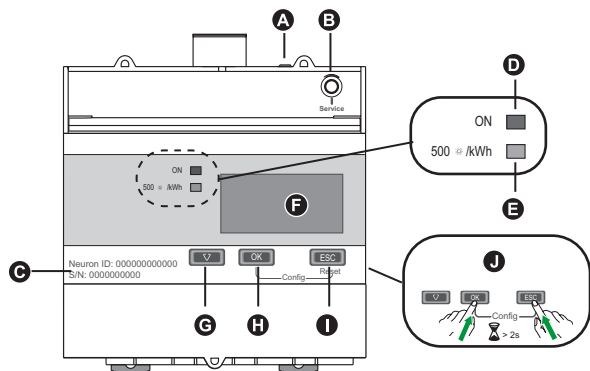

CS

- A** Indikátory komunikace
- B** Servisní kolík LonWorks (iEM3175)
- C** LonWorks Neuron ID / sekundární identifikace M-Bus
- D** Indikátor stavu: svítí / nesvítí / chyba
- E** Indikátor energetických impulzů (500 bliknutí / kWh)
- F** Displej pro měření a konfiguraci
- G** Procházení obrazovek nebo seznamu možností
- H** Potvrzení zadání nebo přístup k dalšímu obrazovkám
- I** Storno a návrat na předchozí obrazovku
- J** Stisknutím a přidržem **OK + ESC** přejdete do konfiguračního režimu
- K** Měření / parametr
- L** Ea / Er = aktivní / reaktivní energie
- M** Hodnota / nastavení
- N** Aktivní tarif
- O** Ikona signalizující nenastavené datum/čas (iEM3110)
- P** Datum a čas
- Q** Jednotky
- R** Ikona konfiguračního režimu
- S** Indikuje, že dané nastavení ovlivní Multi Tariffs (multitarify)

da

- A** Kommunikations-LED
- B** Servicestift til LonWorks (iEM3175)
- C** LonWorks Neuron ID/sekundært M-Bus-id
- D** Status-LED: tændt/slukket/fej
- E** Energipuls-LED (500 blink/kWh)
- F** Display til måling og konfiguration
- G** Rul gennem skærme eller en valgliste
- H** Bekræft indtastning, eller gå til flere skærme
- I** Annuller, og vend tilbage til forrige skærm
- J** Tryk og hold **OK + ESC** nede for at gå til konfigurationsstilstand
- K** Måling/Parameter
- L** Ea/Er = aktiv/reaktiv energi
- M** Værdi/Indstilling
- N** Aktiv tarif
- O** Ikon, der angiver manglende indstilling af dato/tidspunkt (iEM3110)
- P** Dato og klokkeslæt
- Q** Enheder
- R** Ikon til konfigurationsstilstand
- S** Angiver, at indstillingen påvirker multitariffer

fi

- A** Tiedonsiirron merkkivalo
- B** LonWorks-huoltoonasta (iEM3175)
- C** LonWorks Neuron -tunnus / M-Bus-toisiotunnus
- D** Tilan merkkivalo: päällä / pois / virhe
- E** Energiapulssin merkkivalo (500 välähdystä / kWh)
- F** Näyttö mittausta ja konfigurointia varten
- G** Selaa näyttöjä tai valintojen luetteloa
- H** Vahvista syöte tai siirry muihin näyttöihin
- I** Peruuta ja palaa edelliseen näyttöön
- J** Pidä **OK + ESC** painettuina, jotta pääset konfigurointitilaan
- K** Mittaus / Parametri
- L** Ea / Er = aktiivinen / reaktiivinen energia
- M** Arvo / Asetus
- N** Aktiivinen tariffi
- O** Kuvake ilmoittaa, että päiväystä/kellonaikaa ei ole asetettu (iEM3110)
- P** Päiväys ja kellonaika
- Q** Yksiköt
- R** Konfigurointitilan kuvake
- S** Osoittaa, että asetus vaikuttaa monitariffeihin

hu

- A** Kommunikációs LED
- B** LonWorks szervizgomb (iEM3175)
- C** LonWorks Neuron ID/M-Bus másodlagos azonosító
- D** Állapotjelző LED: be / ki / hiba
- E** Energiaimpulzus-LED (500 villanás / kWh)
- F** Mérési és konfigurációs kijelző
- G** Lehetőségek végiggörgetése a képernyőn
- H** Bevitt érték megerősítése vagy további képernyők megnyitása
- I** Törlés és visszatérés az előző képernyőre
- J** A konfigurációs üzemmódba történő belépéshez tartása lenyomva az **OK + ESC** gombokat
- K** Mérés/paraméter
- L** Ea/Er = aktív / meddő (reaktív) fogyasztás
- M** Érték/beállítás
- N** Aktív díjszabás
- O** A dátumot/időt jelző ikon nincs beállítva (iEM3110)
- P** Dátum és idő
- Q** Mértékegységek
- R** Konfigurációs üzemmód ikon
- S** Azt jelzi, hogy a beállítás több díjszabásra is hatással van

nl

- A** Communicatielampje
- B** LonWorks-onderhoudsaansluiting (iEM3175)
- C** LonWorks Neuron-ID/secundaire ID van de M-Bus
- D** Statuslampje: aan/uit/fout
- E** Energiepulslampje (500 x knipperen/kWh)
- F** Scherm voor meting en configuratie
- G** Door schermen of een lijst met opties bewegen
- H** Invoer bevestigen of meer schermen openen
- I** Annuleren en terugkeren naar vorig scherm
- J** Houd **OK + ESC** tegelijk ingedrukt om naar de configuratiefunctie te gaan
- K** Meting/parameter
- L** Ea/Er = actieve/reactieve energie
- M** Waarde/instelling
- N** Actief tarief
- O** Pictogram dat aangeeft dat de datum en tijd niet zijn ingesteld (iEM3110)
- P** Datum en tijd
- Q** Eenheden
- R** Pictogram voor configuratiefunctie
- S** Geeft aan dat de instelling van invloed is op meerdere tarieven

no

- A** Indikator for kommunikasjon
- B** LonWorks service-PIN-kode (iEM3175)
- C** LonWorks Neuron-ID / M-Bus sekundær ID
- D** Statusindikator: på/av/feil
- E** Indikator med energipuls (500 blink/kWh)
- F** Display for måling og konfigurasjon
- G** Bla gjennom skjermbilder eller en liste over alternativer
- H** Bekreft inntasting eller få tilgang til flere skjermbilder
- I** Avbryt og gå tilbake til forrige skjermbilde
- J** Trykk og hold **OK + ESC** for å gå inn i konfigurasjonsmodus
- K** Måling/parameter
- L** Ea/Er = aktiv/reaktiv energi
- M** Verdi/innstilling
- N** Aktiv tariff
- O** Ikon som angir at dato/klokkeslett ikke er angitt (iEM3110)
- P** Dato og klokkeslett
- Q** Enheter
- R** Ikon for konfigurasjonsmodus
- S** Viser at innstillingen påvirker multitariffer

pl

- A** Dioda LED komunikacji
- B** Styk serwisowy LonWorks (iEM3175)
- C** Identyfikator LonWorks Neuron / dodatkowy identyfikator M-Bus
- D** Dioda LED stanu: wł. / wyt. / błąd
- E** Dioda LED impulsów energii (500 błysnięć / kWh)
- F** Wyświetlacz do pomiarów i konfiguracji
- G** Przewijaj ekrany lub listę opcji
- H** Potwierdź wprowadzone dane lub wyświetl więcej ekranów
- I** Anuluj i przejdź do poprzedniego ekranu
- J** Naciśnij i przytrzymaj przyciski **OK + ESC**, aby przejść do trybu konfiguracji
- K** Pomiar / parametr
- L** Ea / Er = energia czynna / bierna
- M** Wartość / ustawienie
- N** Aktywna taryfa
- O** Ikona wskazująca datę / czas nie jest ustawiona (iEM3110)
- P** Data i godzina
- Q** Jednostki
- R** Ikona trybu konfiguracji
- S** Wskazuje, że ustawienie wpływa na tryb wielotaryfowy

sv

- A** Kommunikationslysdiod
- B** LonWorks service-PIN-kod (iEM3175)
- C** LonWorks Neuron ID/M-Bus sekundært ID
- D** Statuslysdiod: på / av / fel
- E** Lyssdiö för energipuls (500 blinkningar / kWh)
- F** Display för mätning och konfiguration
- G** Bläddra mellan skärmar och lista på alternativ
- H** Bekräfta en inmatning eller gå till fler skärmar
- I** Avbryt och gå tillbaka till föregående skärm
- J** Håll **OK + ESC** intryckta för att gå in i konfigurationsläge
- K** Mätning / Parameter
- L** Ea / Er = aktiv / reaktiv energi
- M** Värde / Inställning
- N** Aktiv tariff
- O** Ikon som indikerar datum/tid är ej inställd (iEM3110)
- P** Datum och tid
- Q** Enheter
- R** Ikon för konfigurationsläge
- S** Indikerar att inställningen påverkar multitariffer

Indikátory provozu / Drift-LED'er / Toiminnan merkkivalot / Működésjelző LED-ek / Lampjes op meter / Driftsindikatorer / Diody LED pracy / Driftslysdioder

iEM3110 iEM3115 iEM3135 iEM3155 iEM3165 iEM3175

⊗ = Nesvíti / Slukket / Pois / Ki / UIT / AV / WYL / SLÄCKT

⊗ = Bliká / Blinker / Vilkkuu / Villog / Knippert / Blinker / Blyskanie / Blinkar

⊗ = Svítí / Tændt / Päällä / BE / AAN / PÅ / WL / TÄND

D	⊗	⊗	⊗	⊗	⊗	⊗	i
E	⊗	⊗ (1s) → ⊗	⊗	⊗	⊗	⊗	
cs	Vypnuto	Zapnuto, počítání neprobíhá	Zapnuto, počítání probíhá	Vnitřní chyba, počítání je zastaveno ¹	Abnormalita, počítání pokračuje ¹		¹ Viz část 11 - Odstraňování problémů
da	Afbrudt	Tilkoblet, tæller ikke	Tilkoblet, tæller	Intern fejl, tælling er stoppet ¹	Unormal, tælling fortsætter ¹		¹ Se afsnit 11 - Fejlfinding
fi	Pois	Päällä, ei mittaa	Päällä, mittaa	Sisäinen virhe, mittaus pysähtynyt ¹	Epänormaali, mittaus jatkuu ¹		¹ Katso osaa 11 - Vianetsintä
hu	Ki	Be, nincs számlálás	Be, számlálás	Belső hiba, a számlálás leállt ¹	Rendellenesség, a számlálás folytatódik ¹		¹ Lásd 11. fejezet – Hibaelhárítás
nl	Uit	Aan, zonder telling	Aan, met telling	Interne fout, telfunctie gestopt ¹	Abnormaal, telfunctie loopt door ¹		¹ Raadpleeg hoofdstuk 11: Probleemoplossing
no	Av	På, uten telling	På, med telling	Intern feil, telling har stoppet ¹	Unormal, telling fortsetter ¹		¹ Se kapittel 11 - Feilsøking
pl	Wył	Wł., brak zliczania	Wł., zliczanie	Błąd wewnętrzny, zliczanie zostało zatrzymane ¹	Nieprawidłowe działanie, zliczanie jest kontynuowane ¹		¹ Patrz rozdział 11 – Rozwiązywanie problemów
sv	Släckt	Tänd, mäter ej	Tänd, mäter	Intern fel, mätningen stoppad ¹	Avvikelse, mätningen fortsätter ¹		¹ Se avsnitt 11 - Felsökning

Indikátor komunikace / Lysdiode for kommunikation / Tiedonsiirto - LED / Kommunikációs LED / Communicatielampje / Indikator for kommunikasjon / Dioda LED komunikacji / Kommunikationslysdiod

A Modbus / M-Bus / BACnet

iEM3110 iEM3115 iEM3135 iEM3155 iEM3165 iEM3175

	cs	da	fi	hu	nl	no	pl	sv
⊗	Nesvíti: neaktivní	Slukket: inaktiv	Pois: inaktiivinen	Ki: inaktiv	Uit: inactief	Av: inaktiv	Wył.: nieaktywny	Släckt: ej aktiv
⊗	Bliká: aktivní	Blinker: aktiv	Vilkkuu: aktiivinen	Villog: aktiv	Knippert: actief	Blinker: aktiv	Blyskanie: aktywny	Blinkar: aktiv

A LonWorks

iEM3110 iEM3115 iEM3135 iEM3155 iEM3165 iEM3175

	cs	da	fi	hu	nl	no	pl	sv
--	----	----	----	----	----	----	----	----

Provoz - červený / Service - Rød / Huolto - Punainen / Szerviz - piros / Onderhoud: rood / Service - Rød / Tryb serwisowy – czerwony / Service - Röd

⊗	Nesvíti: Zkonfigurováno - může být on-line či off-line	Slukket: Konfigureret - kan være online eller offline	Pois: Konfiguroitu - voi olla toiminnassa tai pois toiminnasta	Ki: Konfigurált - akár kapcsolatlan van, akár nincs	Uit: geconfigureerd - kan on- of offline zijn	Av: Konfigureret - kan være direktekoblet eller frakoblet	Wył.: Skonfigurowano - może być w trybie online lub offline	Släckt: Konfigurerad - kan vara online eller offline
⊗	• Svítí: Nezkonfigurováno - bez aplikace, nebo • Vadná externí paměť	• Tændt: Ukonfigureret - ikke i brug eller • Defekt eksternt hukommelse	Päällä: • Konfiguroimaton - ilman sovellusta tai • Viallinen ulkoinen muisti	Be: • Nem konfigurált - alkalmazás nélkül, illetve • Hibás külső memória	Aan: • niet geconfigureerd - zonder toepassing, of • defect extern geheugen	På: • Ikke konfigureret - uten program, eller • Defekt eksternt minne	Wł.: • Nie skonfigurowano - brak eksploatacji lub • Uszkodzenie pamięci zewnętrznej	Tänd: • Ej konfigurerad - utan en applikation, eller • Fel på det externa minnet
⊗	Bliká: Nezkonfigurováno - s aplikací	Blinker: Ukonfigureret - i brug	Vilkkuu: Konfiguroimaton - sovelluksen kanssa	Villog: Nem konfigurált - alkalmazással	Knippert: niet geconfigureerd - met toepassing	Blinker: Ikke konfigureret - med program	Blyskanie: Nie skonfigurowano - podczas eksploatacji	Blinkar: Ej konfigurerad - med en applikation

Komunikace - zelený / Kommunikation - Grøn / Tiedonsiirto - Vihreä / Kommunikációs - zöld / Communicatie: groen / Kommunikasjon - Grønn / Komunikacja - zielony / Kommunikation - Grön

⊗	Nesvíti: neaktivní	Slukket: inaktiv	Pois: inaktiivinen	Ki: inaktiv	Uit: inactief	Av: inaktiv	Wył.: nieaktywny	Släckt: ej aktiv
⊗	Bliká: aktivní	Blinker: aktiv	Vilkkuu: aktiivinen	Villog: aktiv	Knippert: actief	Blinker: aktiv	Blyskanie: aktywny	Blinkar: aktiv

8 Úvodní nastavení hodin / Grundindstilling af ur / Kellon alkuasetus / Óra kezdeti beállítás / Eerste klokinstelling / Oppstartsinnstilling av klokke / Wstępne ustawienia zegara / Grundinställning av klocka

iEM3110 iEM3115 iEM3135 iEM3155 iEM3165 iEM3175

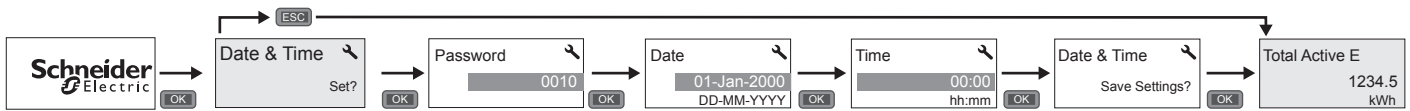

cs Tyto pokyny platí pouze pro počáteční zapnutí.

da Denne vejledning gælder kun, når enheden tændes første gang.

fi Nämä ohjeet koskevat vain ensimmäistä virran kytkentää.

hu Ezek az utasítások csak az első bekapcsolásra vonatkoznak.

nl Deze instructies gelden alleen wanneer u de meter voor de eerste keer inschakelt.

no Disse instruksjonene gjelder bare første gangs oppstart.

pl Te instrukcje mają zastosowanie jedynie po pierwszym włączeniu.

sv Dessa instruktioner gäller endast när mätaren startas upp första gången.

9 Základní konfigurace / Grundlæggende konfiguration / Peruskonfigurointi / Alapkonfiguráció / Basisconfiguratie / Grunnleggende konfigurasjon / Konfiguracja podstawowa / Grundkonfiguration

iEM3110 iEM3115 iEM3135 iEM3155 iEM3165 iEM3175

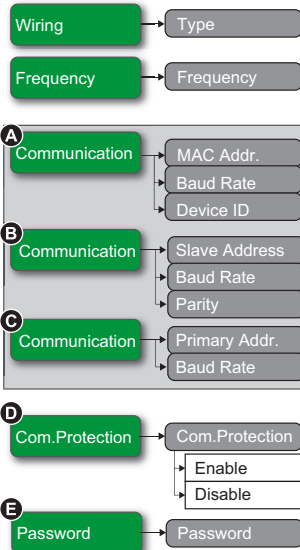
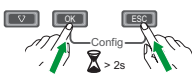

cs Vstupte do konfiguračního režimu a nakonfigurujte základní měření, komunikaci a nastavení zabezpečení (pokyny naleznete v části 7).

- A iEM3135
- B iEM3155
- C iEM3165
- D iEM3135 / iEM3155 / iEM3165 / iEM3175
- E Výchozí heslo = 0010

da Gå til konfigurationstilstand, og konfigurer grundlæggende indstilling af måling, kommunikation og sikkerhed (se vejledning i afsnit 7)

- A iEM3135
- B iEM3155
- C iEM3165
- D iEM3135 / iEM3155 / iEM3165 / iEM3175
- E Standardadgangskode = 0010

fi Siirry konfigurointitilaan ja konfiguroi mittauksen, tiedonsiirron sekä tietoturvan perusasetukset (katso ohjeet kohdasta 7)

- A iEM3135
- B iEM3155
- C iEM3165
- D iEM3135 / iEM3155 / iEM3165 / iEM3175
- E Oletussalasana = 0010

hu Lépjén be a konfigurációs üzemmódba, és adja meg az alapvető mérési, kommunikációs és biztonsági beállításokat (az utasításokat a 7. pontban találja)

- A iEM3135
- B iEM3155
- C iEM3165
- D iEM3135 / iEM3155 / iEM3165 / iEM3175
- E Alapértelmezett jelszó: 0010

nl Ga naar de configuratiefunctie en configureer de basale meet-, communicatie- en beveiligingsinstellingen (raadpleeg hoofdstuk 7 voor instructies).

- A iEM3135
- B iEM3155
- C iEM3165
- D iEM3135 / iEM3155 / iEM3165 / iEM3175
- E Standaardwachtwoord = 0010

no Gå inn i konfigurasjonsmodus og konfigurer grunnleggende måling, kommunikasjon og sikkerhetsinnstillinger (se instruksjoner i kapittel 7)

- A iEM3135
- B iEM3155
- C iEM3165
- D iEM3135 / iEM3155 / iEM3165 / iEM3175
- E Standardpassord = 0010

pl Przejdź do trybu konfiguracji i skonfiguruj ustawienia pomiaru podstawowego, układu komunikacji i bezpieczeństwa (aby uzyskać instrukcje, patrz rozdział 7)

- A iEM3135
- B iEM3155
- C iEM3165
- D iEM3135 / iEM3155 / iEM3165 / iEM3175
- E Hasło domyślne = 0010

sv Gå in i konfigurationsläge och konfigurera grundmätning, kommunikation och säkerhetsinställningar (se avsnitt 7 för instruktioner)

- A iEM3135
- B iEM3155
- C iEM3165
- D iEM3135 / iEM3155 / iEM3165 / iEM3175
- E Standardlösenord = 0010

10 Ověření / Bekræftelse / Vahvistus / Ellenörszés / Verificatie / Bekræftelse / Weryfikacja / Verifiering

iEM3110 iEM3115 iEM3135 iEM3155 iEM3165 iEM3175

cs Po provedení základní konfigurace přejděte na obrazovky dat v reálném čase a ověřte, že jsou odečtené hodnoty správné.

da Efter den grundlæggende konfiguration skal du gå til skærmene for realtidsdata og bekræfte, at aflæsningerne er korrekte.

fi Siirry peruskonfiguroinnin tekemisen jälkeen tosiaikaisiin datanäyttöihin ja varmista, että lukemat ovat oikeat.

hu Az alapvető konfiguráció elvégzését követően nyissa meg a valós idejű adatképernyőket, és ellenőrizze, hogy a leolvasott értékek helyesek-e.

nl Nadat u de basisconfiguratie hebt vastgelegd, gaat u naar de actuele schermen met gegevens en controleert u of de waarden correct zijn.

no Etter å ha utført grunnleggende konfigurasjon, gå til sanntidsdata skjermene og bekreft at avlesningene er korrekte.

pl Po przeprowadzeniu konfiguracji podstawowej przejdź do ekranów danych w czasie rzeczywistym i sprawdź, czy odczyty są prawidłowe.

sv När grundkonfigurationen är utförd bör avläsningarna kontrolleras genom att gå till skärmen för realtidsdata.

11 Odstraňování problémů / Fejlfinding / Vianetsintä / Hibaelhäritys / Probleemoplossing / Feilsøking / Rozwiązywanie problemów / Felsökning

iEM3110
 iEM3115
 iEM3135
 iEM3155
 iEM3165
 iEM3175

CS Když indikatory ukazují chybu/abnormální situaci, přejděte na obrazovku diagnostiky a zjistěte diagnostický kód. Pokyny k navigaci displejem nebo provádění konfigurace viz část 7. Pokud problém přetrvává i po provedení všech níže uvedených pokynů, obraťte se na technickou podporu. POZNÁMKA: Ne všechny kódy se týkají všech modelů.

Kód	Popis	Možné řešení
-	Displej LCD nic nezobrazuje.	Zkontrolujte a upravte kontrast LCD.
-	Tlačítka nereagují na stisk.	Spusťte elektroměr znovu jeho vypnutím a opětovným zapnutím.
101	Měření se zastaví kvůli chybě EEPROM. Stisknutím OK zobrazte celkovou spotřebu energie.	Přejděte do konfiguračního režimu a proveďte Reset Config (reset konfigurace).
102	Měření se zastaví kvůli absenci kalibrační tabulky. Stisknutím OK zobrazte celkovou spotřebu energie.	Přejděte do konfiguračního režimu a proveďte Reset Config (reset konfigurace).
201	Měření pokračuje. Nastavení frekvence neodpovídá měřením frekvence.	Opravte nastavení frekvence podle jmenovité frekvence soustavy elektrické sítě.
202	Měření pokračuje. Nastavení zapojení neodpovídá vstupům zapojení.	Opravte nastavení zapojení podle vstupů zapojení.
203	Měření pokračuje. Sled fází je obrácen.	Zkontrolujte připojení vodičů a případně opravte nastavení zapojení.
204	Měření pokračuje. Celková aktivní energie negativní z důvodu nesprávného zapojení napětí a proudu.	Zkontrolujte zapojení vedení.
205	Měření pokračuje. Datum a čas byly resetovány kvůli výpadku napájení.	Nastavte datum a čas.
206	Měření pokračuje. Absence impulsu kvůli přetížení na výstupu energetických impulsů.	Zkontrolujte nastavení výstupu energetických impulsů.
207	Měření pokračuje. Abnormální funkce interních hodin.	Spusťte elektroměr znovu jeho vypnutím a opětovným zapnutím, pak resetujte datum a čas.

da Når lysdioderne angiver en fejl/unormal situation, kan du gå til diagnoseskærmen og finde diagnosekoden. Se afsnit 7 vedrørende vejledning til navigation i displayet eller udførelse af konfiguration. Såfremt problemet ikke løses efter udførelse af nedenstående instruktioner, skal du kontakte Teknisk Support. BEMÆRK: Det er ikke alle koder, som er relevante for alle modeller.

Kode	Beskrivelse	Mulig løsning
-	LCD-displayet er ikke synligt.	Kontrollér og justér LCD-kontrast.
-	Trykknapper fungerer ikke.	Genstart energimåleren ved at slukke og tænde den igen.
101	Måling stopper pga. en EEPROM-fejl. Tryk på OK for at vise det samlede energiforbrug.	Gå til konfigurationstilstand, og udfør Nulstil konfig (Reset Config).
102	Måleren stopper pga. manglende kalibreringstabel. Tryk på OK for at vise det samlede energiforbrug.	Gå til konfigurationstilstand, og udfør Nulstil konfig (Reset Config).
201	Måling fortsætter. Ingen match mellem frekvensindstilling og frekvensmålinger.	Korriger frekvensindstillingen i henhold til mærkefrekvensen for strømforsyningen.
202	Måling fortsætter. Ingen match mellem konfiguration af kabelføring og kabelindgange.	Korriger konfigurationen af kabelføringen ifølge kabelindgangene.
203	Måling fortsætter. Omvendt fasefølge.	Kontrollér kabeltilslutningerne, og korriger om nødvendigt konfigurationen af kabelføringen.
204	Målingen fortsætter. Total aktiv energi er negativ pga. forkerte spændings- og strømforbindelser.	Kontroller ledningsforbindelser.
205	Måling fortsætter. Dato og klokkeslæt er nulstillet pga. strømafbrydelse.	Indstil dato og klokkeslæt.
206	Måling fortsætter. Pulsen mangler pga. overbelastning af energipulsudgang.	Kontrollér indstillingen for energipulsudgangen.
207	Måling fortsætter. Unormal intern urfunktion.	Genstart energimåleren ved at slukke den og tænde den igen, og nulstil derefter dato og klokkeslæt.

fi Kun LED:t osoittavat virhettä/epänormaalia tilannetta, siirry diagnostiikkäkäyttöön ja etsi diagnostiikkakoodi. Osa 7 opastaa näytön lukemisessa tai konfiguroinnin suorituksessa. Jos ongelma ei poistu seuraavien ohjeiden noudattamisen jälkeenkään, ota yhteys tekniseen tukeen. HUOM: kaikki koodit eivät koske kaikkia malleja.

Koodi	Kuvaus	Mahdollinen ratkaisu
-	Nestekidenäyttö näkyy huonosti.	Tarkista ja säädä näytön kontrasti.
-	Painikkeet eivät toimi.	Käynnistä energiamittari uudelleen sammuttamalla ja kytkemällä se taas päälle.
101	Mittaus pysähtyy EEPROM-virheen vuoksi. Paina OK , jolloin näyttöön tulee kokonaisenergiankulutus.	Siirry konfigurointitilaan ja toteuta konfiguroinnin palautus (Reset Config).
102	Mittaus pysähtyy kalibrointitaulukon puutteen vuoksi. Paina OK , jolloin näyttöön tulee kokonaisenergiankulutus.	Siirry konfigurointitilaan ja toteuta konfiguroinnin palautus (Reset Config).
201	Mittaus jatkuu. Taajuusasetukset ja taajuusmittaukset eivät vastaa toisiaan.	Korjaa taajuusasetukset virtajärjestelmän nimellistaajuuden mukaisiksi.
202	Mittaus jatkuu. Johdinasetukset ja johdintulot eivät vastaa toisiaan.	Korjaa johdinasetukset johdintulojen mukaisiksi.
203	Mittaus jatkuu. Vaihejärjestys on käänteinen.	Tarkista johdinliitännät ja korjaa tarvittaessa johdinasetukset.
204	Mittaus jatkuu. Kokonaispöteenergia on negatiivinen virheellisen jännitteen ja nykyisten kytkentöjen takia.	Tarkasta johdinkytkenät.
205	Mittaus jatkuu. Päiväys ja kellonaika ovat nollautuneet sähkökatkon vuoksi.	Aseta päiväys ja kellonaika.
206	Mittaus jatkuu. Pulssi puuttuu energiapulsin lähdön yliuormituksen vuoksi.	Tarkista energiapulsin lähtöasetukset.
207	Mittaus jatkuu. Sisäinen kello toimii epänormaalisti.	Käynnistä energiamittari uudelleen sammuttamalla ja kytkemällä se taas päälle. Aseta sitten päiväys ja kellonaika.

hu Ha a LED-ek hibát vagy rendellenességet jeleznek, nyissa meg a diagnosztikai képernyőt és keresse ki a diagnosztikai kódot. A kijelzőn történő navigációra vagy a konfiguráció elvégzésére vonatkozó utasításokat a 7. fejezetben találja. Ha a probléma az alábbi utasítások elvégzését követően is fennáll, lépjen kapcsolatba a műszaki támogatással. MEGJEGYZÉS: Nem minden kód vonatkozik mindegyik típusra.

Kód	Leírás	Lehetséges megoldás
-	Az LCD-kijelzőn nem látszik semmi.	Ellenőrizze és állítsa be az LCD kontrasztját.
-	A nyomógombok nem működnek.	Indítsa újra a mérőt: kapcsolja ki, majd be.
101	A mérés EEPROM hiba miatt leáll. A teljes energiafogyasztás az OK megnyomásával megjeleníthető.	Lépjön konfigurációs üzemmódba, és törölje a konfigurációt (Reset Config).
102	A mérés kalibrációs tábla hiánya miatt leáll. A teljes energiafogyasztás az OK megnyomásával megjeleníthető.	Lépjön konfigurációs üzemmódba, és törölje a konfigurációt (Reset Config).
201	A mérés folytatódik. Eltérés van a frekvencia-beállítások és a frekvenciamérések között.	Javítsa ki a frekvenciabeállítást a hálózat névleges frekvenciája alapján.
202	A mérés folytatódik. Eltérés van a bekötési beállítások és a bekötött bemenetek között.	A bekötött bemeneteknek megfelelően javítsa a bekötési beállításokat.
203	A mérés folytatódik. A fázissorrend fordított.	Ellenőrizze a csatlakozásokat, és szükség szerint javítsa a bekötési beállításokat.
204	A mérés folytatódik. A teljes energia negatív a helytelen feszültség- és áramcsatlakoztatások miatt.	Ellenőrizze a bekötött csatlakozásokat.
205	A mérés folytatódik. A dátum és idő áramkimaradás miatt törődött.	Állítsa be a dátumot és az időt.
206	A mérés folytatódik. Az energiaimpulzus-kimenet túlterhelése miatt kimaradó impulzus.	Ellenőrizze az energiaimpulzus kimeneti beállítását.
207	A mérés folytatódik. A belső óra működése rendellenes.	Indítsa újra a mérőt: kapcsolja ki, majd be, majd pedig törölje a dátumot és időt.

nl Als de lampjes een fout of abnormale toestand aangeven, gaat u naar het diagnosescherm en zoekt u de diagnosecode op. Raadpleeg hoofdstuk 7 voor instructies om door het scherm te bewegen of de configuratie vast te leggen. Als het probleem zich blijft voordoen nadat u de onderstaande instructies hebt uitgevoerd, neemt u contact op met de technische ondersteuning.
OPMERKING: Niet alle codes gelden voor alle modellen.

Code	Beschrijving	Mogelijke oplossing
-	LCD-scherm niet zichtbaar.	Controleer het LCD-contrast en regel het zo nodig bij.
-	Drukknoppen werken niet.	Start de elektriciteitsmeter opnieuw door het apparaat uit en weer aan te zetten.
101	Meetfunctie stopt vanwege EEPROM-fout. Druk op OK om het totale energieverbruik weer te geven.	Ga naar de configuratiefunctie en voer de opdracht Reset Config uit.
102	Meetfunctie stopt vanwege gebrek aan kalibratietabel. Druk op OK om het totale energieverbruik weer te geven.	Ga naar de configuratiefunctie en voer de opdracht Reset Config uit.
201	Meetfunctie loopt door. Frequentie-instellingen en frequentiemetingen stemmen niet overeen.	Pas de frequentie-instellingen aan volgens de nominale frequentie van de stroomtoevoer.
202	Meetfunctie loopt door. Bedradingsinstellingen en -ingangen stemmen niet overeen.	Pas de bedradingsinstellingen aan volgens de ingangen.
203	Meetfunctie loopt door. Omgekeerde fasevolgorde.	Controleer de bedradingsaansluitingen en pas de bedradingsinstellingen zo nodig aan.
204	De meetfunctie wordt voortgezet. Totale actieve energie, negatief vanwege onjuiste spanning en stroomaansluitingen.	Controleer de draadaansluitingen.
205	Meetfunctie loopt door. Datum en tijd gereset vanwege een stroomstoring.	Stel de datum en tijd in.
206	Meetfunctie loopt door. Puls ontbreekt vanwege overbelasting op de energiepulsuitgang.	Controleer de instellingen voor de energiepulsuitgang.
207	Meetfunctie loopt door. Abnormale interne klokfunctie.	Start de elektriciteitsmeter opnieuw door het apparaat uit en weer aan te zetten en stel de datum en tijd vervolgens opnieuw in.

no Når indikatorlampene viser en feil / unormal situasjon, gå til diagnostikkjermibildet og finn diagnostikkoden. For instruksjoner om hvordan du navigerer på displayet eller utfører konfigurasjon, se kapittel 7. Hvis problemet vedvarer etter at du har fulgt instruksjonene nedenfor, ta kontakt med Teknisk kundestøtte. MERK: Ikke alle koder gjelder for alle modeller.

Kode	Beskrivelse	Mulig løsning
-	LCD-display kan ikke leses.	Sjekk og juster kontrastinnstillingene for LCD.
-	Feil med trykknapp.	Start energimåleren på nytt ved å slå strømmen av og på igjen.
101	Måling stopper på grunn av EEPROM-feil. Trykk på OK for å vise totalt energiforbruk.	Gå inn i konfigurasjonsmodus og implementer Reset Config.
102	Måling stopper på grunn av mangel på kalibreringstabell. Trykk på OK for å vise totalt energiforbruk.	Gå inn i konfigurasjonsmodus og implementer Reset Config.
201	Måling fortsetter. Misforhold mellom frekvensinnstillinger og frekvensmålinger.	Korriger frekvensinnstillinger i henhold til el-systemets nominelle frekvens.
202	Måling fortsetter. Misforhold mellom ledningsinnstillinger og ledningsinganger.	Korriger ledningsinnstillinger i henhold til ledningsinganger.
203	Måling fortsetter. Fasesekvens i revers.	Sjekk ledningsforbindelser og korriger ledningsinnstillinger ved behov.
204	Måling fortsetter. Sum aktiv energi er negativ på grunn av feil spennings- og strømforbindelser.	Sjekk ledningsforbindelser.
205	Måling fortsetter. Dato og klokkeslett ble tilbakestilt på grunn av strømbrudd.	Still inn dato og klokkeslett.
206	Måling fortsetter. Puls mangler på grunn av overbelastning på energipulsutgang.	Kontroller innstillingene for energipulsutgang.
207	Måling fortsetter. Unormal intern klokkefunksjon.	Start energimåleren på nytt ved å slå strømmen av og på igjen og så stille inn dato og klokkeslett igjen.

pl Gdy diody LED wskazują błąd/nieprawidłową sytuację, należy przejść do ekranu diagnostyki i odczytać kody diagnostyczne. Instrukcje dotyczące nawigacji po wyświetlaczu lub przeprowadzania konfiguracji podano w rozdziale 7. Jeśli po zastosowaniu się do poniższych zaleceń problem nadal występuje, skontaktuj się z działem pomocy technicznej. UWAGA: Nie wszystkie przepisy dotyczą wybranych modeli.

Kod	Opis	Możliwe rozwiązanie
-	Wyświetlacz LCD jest nieczytelny.	Sprawdź i dostosuj kontrast wyświetlacza LCD.
-	Nie działają przyciski.	Uruchom ponownie licznik energii, odłączając i podłączając jego zasilanie.
101	Licznik przestaje działać z powodu błędu pamięci EEPROM. Naciśnij przycisk OK , aby wyświetlić całkowite zużycie energii.	Przejdź do trybu konfiguracji i wybierz opcję Reset Config.
102	Licznik przestaje działać z powodu braku tabeli kalibracji. Naciśnij przycisk OK , aby wyświetlić całkowite zużycie energii.	Przejdź do trybu konfiguracji i wybierz opcję Reset Config.
201	Licznik kontynuuje działanie. Niezgodność ustawień częstotliwości z pomiarami częstotliwości.	Popraw ustawienia częstotliwości odpowiednio do częstotliwości nominalnej układu zasilania.
202	Licznik kontynuuje działanie. Niezgodność ustawień instalacji elektrycznej z sygnałami wejściowymi.	Popraw ustawienia instalacji elektrycznej odpowiednio do sygnałów wejściowych.
203	Licznik kontynuuje działanie. Odwrócona kolejność faz.	Sprawdź podłączenia przewodów i w razie potrzeby popraw ustawienia instalacji elektrycznej.
204	Licznik nadal pracuje. Ujemna wartość energii sumarycznej z powodu nieprawidłowych połączeń napięciowych i prądowych.	Sprawdź połączenia okablowania.
205	Licznik kontynuuje działanie. Data i godzina zostały wyzerowane z powodu braku zasilania.	Ustaw datę i godzinę.
206	Licznik kontynuuje działanie. Brak impulsu z powodu przecięcia na wyjściu impulsów energii.	Sprawdź ustawienia wyjścia impulsów energii.
207	Licznik kontynuuje działanie. Nieprawidłowe działanie zegara wewnętrznego.	Uruchom ponownie licznik energii, odłączając i podłączając zasilanie, a następnie wyzeruj datę i godzinę.

sv Gå till diagnostikskärmen och kontrollera felkoden när lysdioder indikerar ett fel/en onormal situation. Se avsnitt 7 för instruktioner om hur navigering sker i displayen eller utför en konfiguration. Om problemet kvarstår efter det att nedanstående instruktioner följts bör du kontakta teknisk support. OBS! Alla koder gäller inte för alla modeller.

Kod	Beskrivning	Möjlig lösning
-	Displayen visas inte.	Kontrollera och justera LCD-displayens kontrast.
-	Knapptryckningar fungerar inte.	Starta om energimätaren genom att stänga av och sedan slå på strömförsörjningen till den.
101	Mätning upphör på grund av ett fel i EEPROM. Tryck på OK för att se den totala energiförbrukningen.	Gå in i konfigurationsläge och utför Reset Config (Återställ konfigurationen).
102	Mätning upphör på grund av avsaknad av kalibreringstabell. Tryck på OK för att se den totala energiförbrukningen.	Gå in i konfigurationsläge och utför Reset Config (Återställ konfigurationen).
201	Mätningen fortsätter. Felanpassning mellan frekvensinställningar och frekvensmätningar.	Korrigera frekvensinställningen så att den överensstämmer med den nominella frekvensen i försörjningssystemet.
202	Mätningen fortsätter. Felanpassning mellan inkopplingsinställningar och den verkliga inkopplingen.	Korrigera inkopplingsinställningar så att de överensstämmer med den verkliga inkopplingen.
203	Mätningen fortsätter. Fasesekvensen reverseras.	Kontrollera inkopplingen och korrigera inkopplingsinställningarna vid behov.
204	Mätningen fortsätter. Den totala aktiva energin är negativ p.g.a. felaktigspänning och aktuella anslutningar.	Kontrollera inkopplingarna.
205	Mätningen fortsätter. Datum och tid har nollställts på grund av ett strömavbrott.	Ställ in datum och tid.
206	Mätningen fortsätter. Puls saknas på grund av överbelastning på energipulsutgången.	Kontrollera inställningarna för energipulsutgången.
207	Mätningen fortsätter. Avvikelse i den interna klockan.	Starta om energimätaren genom att stänga av strömförsörjningen till den och ställ därefter in datum och tid när energimätaren har startat igen.

iEM3110
 iEM3115
 iEM3135
 iEM3155
 iEM3165
 iEM3175



CS

Napájecí zdroj

- Hvězda: 100/173...277/480 ±20 %
- Trojúhelník: 173...480 V F-F ±20 %
- 1PH4W: 100/173...277/480 ± 20 %
- Frekvence: 50 Hz / 60 Hz ±10 %
- Maximální napětí: 332 V F-N nebo 575 V F-F
- Kategorie měření III
- Maximální proud: 63 A
- Měřený proud: 0,5 A – 63 A
- Požadovaná minimální teplotní třída vodičů: 90 °C
- Napěťová impedance: 3 MΩ
- Proudová impedance: < 0,3 mΩ
- Zátěž: < 10 VA při 63 A
- Uimp: 6 kV po dobu 1,2 μs
- Kategorie využití: UC1
- IEC 62052-31

Digitální vstup

- Typ 1 (IEC61131-2)
- Vypnutí: 0–5 V=
- Zapnutí: 11–40 V=
- Maximální vstup: 40 V=, 4 mA
- Jmenovitý: 24 V=

Digitální výstup

- Typ: Tvar A
- 5–40 V=, 50 mA maximum

Impulzní výstup

- Výstup optického vazebního členu
- Počet impulzů na kWh: konfigurovatelný
- 5–30 V =, 1–15 mA
- Šířka impulzu: konfigurovatelná, minimální: 50 ms
- Kompatibilní s IEC 62053-31 (výstup formátu S0)

Instalace

- Provozní teplota: -25 °C až +70 °C
- Skladovací teplota: -40 °C až +85 °C
- Relativní vlhkost: 5 % – 95 % nekondenzující
- Maximální rosný bod 50 °C
- Přední panel IP40, pouzdro IP20
- Výška: ≤ 3 000 m
- Stupeň znečištění 2
- Nárazuvzdornost: IK08
- Pouze pro použití uvnitř

MID/MIR

- Typ zapojení: 3PH4W, 1PH4W
- **POZNÁMKA:** 1PH4W (Celkovou energii)
- Vstupní rozsah napětí: 100/173...277/480 V
- Rozsah proudu: 0,5–10(63) A
- Jmenovitá frekvence: 50 Hz
- Přesnost: Třída 1 nebo B (kWh)
- Váha impulzu: 500 impulsů/kWh
- Elektromagnetické prostředí: E2
- Mechanické prostředí: M1

da

Strømforsyning

- Wye: 100/173...277/480 ±20 %
- Delta: 173...480 V L-L ±20 %
- 1PH4W: 100/173...277/480 ± 20 %
- Frekvens: 50 Hz / 60 Hz ±10 %
- Maksimal spænding: 332 V L-N eller 575 V L-L
- Målekategori III
- Maksimal strømstyrke: 63 A
- Målt strømstyrke: 0,5 A – 63 A
- Mindstekrav til specifikation for ledningstemperatur: 90 °C
- Spændingsimpedans: 3 MΩ
- Strømpedans: < 0,3 mΩ
- Last: < 10 VA ved 63 A
- Uimp: 6 kV i 1,2 μs
- Udnyttelseskategori: UC1
- IEC 62052-31

Digital indgang

- Type 1 (IEC 61131-2)
- Fra: 0 – 5 V DC
- Til: 11 – 40 V DC
- Maksimalt input: 40 V DC, 4 mA
- Nominelt: 24 V DC

Digital udgang

- Type: Form A
- 5 – 40 V DC, 50 mA maksimalt

Impulsudgang

- Optisk koblerudgang
- Antal impulser pr. kWh: konfigurerbar
- 5 – 30 V DC, 1 – 15 mA
- Impulsbredde: konfigurerbar, minimum: 50 ms
- IEC 62053-31-kompatibel (udgang i S0-format)

Installation

- Driftstemperatur: -25 °C til +70 °C
- Opbevaringstemperatur: -40 °C til +85 °C
- 5 % til 95 % RF ikke-kondenserende
- Maksimalt duggpunkt 50 °C
- IP40-frontpanel, IP20-målerhus
- Højde over havet: ≤ 3000 m
- Forureningsklasse 2
- Beskyttelsesgrad mod slag: IK08
- Kun til indendørs brug

MID/MIR

- Ledningstype: 3PH4W, 1PH4W
- **BEMÆRK:** 1PH4W (Samlede energi)
- Tilgangsspændingsområde: 100/173...277/480 V
- Strømstyrkeinterval: 0,5–10(63) A
- Nominal frekvens: 50 Hz
- Nøjagtighed: Klasse 1 eller B (kWh)
- Pulsvægt: 500 imp/kWh
- Elektromagnetisk klasse: E2
- Mekanisk klasse: M1

fi

Virransyöttö

- Tähti: 100/173...277/480 ±20 %
- Kolmio: 173...480 V L-L ±20 %
- 1PH4W: 100/173...277/480 ± 20 %
- Taajuus: 50 Hz / 60 Hz ±10 %
- Enimmäisjännite: 332 V L-N tai 575 V L-L
- Mittausluokka III
- Enimmäisvirta: 63 A
- Mitattava virta: 0,5 A – 63 A
- Pienin vaadittava johdon lämpötilankesto: 90 °C
- Jännitteen impedanssi: 3 MΩ
- Virran impedanssi: <0,3 mΩ
- Kuorma: <10 VA virran ollessa 63 A
- Nimellisvirranjännite: 6 kV, 1,2 μs
- Käyttöluokka: UC1
- IEC 62052-31

Digitaalitulo

- Tyypin 1 (IEC 61131-2)
- Pois: 0–5 V DC
- Päällä: 11–40 V DC
- Enimmäistulo: 40 V DC, 4 mA
- Nimellinen: 24 V DC

Digitaalilähtö

- Tyypin: Form A
- 5–40 V DC, 50 mA enintään

Pulssilähtö

- Optinen liitinlähde
- Pulssien lukumäärä / kWh: määritettävissä
- 5–30 V DC, 1–15 mA
- Pulssileveys: määritettävissä, vähintään: 50 ms
- IEC 62053-31:n mukainen (S0-muotoinen lähde)

Asennus

- Toimintalämpötila: -25 °C – +70 °C
- Säilytyslämpötila: -40 °C – +85 °C
- 5–95 % suht. kosteus, tiivistymätön
- Kastepiste maks. 50 °C
- IP40 etupaneeli, IP20 kotelo
- Korkeus: ≤3000 m
- Saasteaste 2
- Iskunkesto: IK08
- Vain sisäkäyttöön

MID/MIR

- Johdotustyyppi: 3PH4W, 1PH4W
- **HUOM:** 1PH4W (Kokonaisenergia)
- Jännitealue: 100/173...277/480 V
- Virta-alue: 0,5–10(63) A
- Nimellistaajuus: 50 Hz
- Tarkkuus: Luokka 1 tai B (kWh)
- Pulssin paino: 500 imp/kWh
- Sähkömagneettinen ympäristö: E2
- Mekaaninen ympäristö: M1

hu

Tápforrás

- Csillagkapszolás: 100/173...277/480 ±20%
- Delta: 173...480 V L-L ±20%
- 1 fázisú 4 vezetékű: 100/173...277/480 ± 20%
- Frekvencia: 50 Hz / 60 Hz ±10%
- Maximális feszültség: 332 V L-N vagy 575 V L-L
- III. mérési osztály
- Maximális áramerősség: 63 A
- Mért áramerősség: 0,5 A – 63 A
- Minimális szükséges vezeték-hőmérsékleti minősítés: 90 °C
- Feszültség-ellenállás: 3 MΩ
- Áramellenállás: < 0,3 mΩ
- Teher: < 10 VA 63 A mellett
- Uimp: 6 kV/1,2 μs
- Felhasználási kategória: UC1
- IEC 62052-31

Digitális bemenet

- 1. típus (IEC 61131-2)
- Ki: 0–5 V DC
- Be: 11–40 V DC
- Maximum bemenet: 40 V DC, 4 mA
- Névleges: 24 V DC

Digitális kimenet

- Típus: A forma
- 5–40 V DC, 50 mA maximum

Impulzuskimenet

- Optikai aljzat kimenete
- Impulzusok száma kWh-nként: konfigurálható
- 5–30 V DC, 1–15 mA
- Impulzusszélesség: konfigurálható, minimum: 50 ms
- IEC 62053-31-kompatibilis (S0 formátumú kimenet)

Beüzemelés

- Üzemeltetési hőmérséklet: -25 °C – +70 °C
- Tárolási hőmérséklet: -40 °C – +85 °C
- 5–95% nem kicsapódó relatív páratartalom
- Maximális harmatpont 50 °C
- IP40 előlap, IP20 burkolat
- Tengelyszint feletti magasság: ≤ 3000 m
- 2. környezetszennyezési fokozat
- Ütésállóság: IK08
- Kizárólag beltéri használatra

MID/MIR

- Bekötés: 3 fázisú 4 vezetékű vagy 1 fázisú 4 vezetékű
- **MEGJEGYZÉS:** 1 fázisú 4 vezetékű (Teljes energia)
- Bemeneti feszültségtartomány: 100/173–277/480 V
- Áramerősség-tartomány: 0,5–10(63) A
- Névleges frekvencia: 50 Hz
- Pontosság: 1 vagy B osztályú (kWh)
- Mérőállandó: 500 imp./kWh
- Elektromágneses környezet: E2
- Mechanikus környezet: M1



Stroomtoevoer

- Ster: 100/173...277/480 ±20%
- Driehoek: 173...480 V L-L ±20%
- 1PH4W: 100/173...277/480 ± 20%
- Frequentie: 50 Hz/60 Hz ±10%
- Maximumpspanning: 332 V L-N of 575 V L-L
- Meetcategorie III
- Maximumstroom: 63 A
- Gemeten stroom: 0,5 A – 63 A
- Minimumspecificatie kopertemperatuur: 90 °C
- Spanningsimpedantie: 3 MΩ
- Strömsimpedantie: < 0,3 mΩ
- Last: < 10 VA bij 63 A
- Uimp: 6 kV gedurende 1,2 μs
- Gebruikscategorie: UC1
- IEC 62052-31

Digitale ingang

- Type 1 (IEC 61131-2)
- Uit: 0 – 5 V gelijkstroom
- Aan: 11 – 40 V gelijkstroom
- Maximale invoer: 40 V gelijkstroom, 4 mA
- Nominaal: 24 V gelijkstroom

Digitale uitgang

- Type: werkcontact
- 5 – 40 V gelijkstroom, 50 mA maximum

Pulsuitgang

- Uitgang met optische koppeling
- Aantal pulsen per kWh: configureerbaar
- 5 – 30 V gelijkstroom, 1 – 15 mA
- Pulsbreedte: configureerbaar, minimaal 50 ms
- Compatibel met IEC 62053-31 (uitvoer in S0-formaat)

Installatie

- Bedrijfstemperatuur: -25 °C tot +70 °C
- Opslagtemperatuur: -40 °C tot +85 °C
- 5% – 95% niet-condenserend
- Maximaal dauwpunt: 50 °C
- Frontpaneel IP40, behuizing IP20
- Hoogteligging: ≤ 3000 m
- Vervuilingsgraad 2
- Slagvastheid: IK08
- Alleen voor gebruik binnenshuis

MID/MIR

- Bedradingstype: 3PH4W, 1PH4W
- **OPMERKING:** 1PH4W (Totale energie)
- Spanningsingangsbereik: 100/173...277/480 V
- Stroomsterktebereik: 0,5-10(63) A
- Nominale frequentie: 50 Hz
- Nauwkeurigheid: Class 1 or B (kWh)
- Pulsgewicht: 500 imp/kWh
- Elektromagnetische milieuklasse: E2
- Mechanische milieuklasse: M1



Strømforsyning

- Wye: 100/173...277/480 ±20 %
- Delta: 173...480 V L-L ±20 %
- 1PH4W: 100/173...277/480 ± 20 %
- Frekvens: 50/60 Hz ±10 %
- Maksimal spenning: 332 V L-N eller 575 V L-L
- Målekategori III
- Maksimal strømstyrke: 63 A
- Målt strøm: 0,5 A – 63 A
- Minimum temperaturklassifisering påkrevd for ledningen: 90 °C
- Spenningsimpedans: 3 MΩ
- Strømsimpedans: < 0,3 mΩ
- Belastning: < 10 VA ved 63 A
- Uimp: 6 kV for 1,2 μs
- Brukskategori: UC1
- IEC 62052-31

Digitale inngang

- Type 1 (IEC61131-2)
- Av: 0–5 V DC
- På: 11–40 V DC
- Maksimal inngangsspenning: 40 V DC, 4 mA
- Nominell: 24 V DC

Digitale utgang

- Type: Form A
- 5–40 V DC, 50 mA maks.

Pulsutgang

- Optokobler-utgang
- Antall pulser per kWh: konfigurierbar
- 5–30 V DC, 1–15 mA
- Pulsbredd: konfigurierbar, minimum: 50 ms
- IEC 62053-31-kompatibel (S0-formatutgang)

Installasjon

- Driftstemperatur: -25 °C til +70 °C
- Lagringstemperatur: -40 °C til +85 °C
- 5 til 95 % RH ikke-kondenserende.
- Maks. duggpunkt 50 °C
- IP40-frontpanel, IP20-kabinett
- Høyde over havet: ≤ 3000 m
- Forurensningsgrad 2
- Slagfasthet: IK08
- Kun for innendørs bruk

MID/MIR

- Ledningsoppleggtype: 3PH4W, 1PH4W
- **MERK:** 1PH4W (Totalt energi)
- Spenningsinngangsområde: 100/173 ... 277/480 V
- Strømområde: 0,5-10(63) A
- Nominell frekvens: 50 Hz
- Nøyaktighet: Klasse 1 eller B (kWh)
- Pulsvekt: 500 imp/kWh
- Elektromagnetisk miljø: E2
- Mekanisk miljø: M1



Zasilanie

- Połączenie gwiazdowe: 100/173...277/480 ±20%
- Połączenie w trójkąt: 173...480 V L-L ±20%
- 1PH4W: 100/173...277/480 ± 20%
- Częstotliwość: 50 Hz / 60 Hz ±10%
- Maksymalne napięcie: 332 V L-N lub 575 V L-L
- Kategoria III pomiaru
- Maksymalne natężenie prądu: 63 A
- Mierzone natężenie prądu: 0,5 A – 63 A
- Minimalna wartość temperatury granicznej przewodu: 90 °C
- Impedancja napięcia: 3 MΩ
- Impedancja prądu: < 0,3 mΩ
- Obciążenie: < 10 VA przy 63 A
- Uimp: 6 kV w przypadku 1,2 μs
- Kategoria użytkowania: UC1
- IEC 62052-31

Wejście cyfrowe

- Typ 1 (IEC 61131-2)
- Wyt.: 0–5 V DC
- Wł.: 11–40 V DC
- Maksymalne napięcie wejściowe: 40 V DC, 4 mA
- Napięcie nominalne: 24 V DC

Wyjście cyfrowe

- Typ: kształt A
- 5–40 V DC, maksymalnie 50 mA

Wyjście impulsów

- Wyjście transoptora
- Liczba impulsów na kWh: konfigurowalna
- 5–30 V DC, 1–15 mA
- Szerokość impulsu: konfigurowalna, min.: 50 ms
- Zgodność z IEC 62053-31 (wyjście w formacie S0)

Instalacja

- Temperatura robocza: -25 °C do +70 °C
- Temperatura przechowywania: -40 °C do +85 °C
- 5%–95% wilgotność względna bez kondensacji
- Maksymalny punkt rosy 50 °C
- Panel przedni IP40, obudowa licznika IP20

- Wysokość n.p.m.: ≤ 3000 m
- Stopień zanieczyszczenia 2
- Klasa wpływu: IK08
- Tylko do zastosowań w obiektach zamkniętych

MID/MIR

- Typ okablowania: 3PH4W, 1PH4W
- **UWAGA:** 1PH4W (Całkowite energii)
- Zakres napięcia wejściowego: 100/173–277/480 V
- Zakres natężenia prądu: 0,5–10(63) A
- Częstotliwość nominalna: 50 Hz
- Dokładność: klasa 1 lub B (kWh)
- Stała impulsowa: 500 imp/kWh
- Środowisko elektromagnetyczne: E2
- Środowisko mechaniczne: M1



Strömförsörjning

- Stjärnkopplad: 100/173...277/480 ±20 %
- Deltakopplad: 173...480 V L-L ±20 %
- 1PH4W: 100/173...277/480 ± 20 %
- Frekvens: 50 Hz / 60 Hz ±10 %
- Max. spänning: 332 V L-N or 575 V L-L
- Måtkategori III
- Max. ström: 63 A
- Uppmätt ström: 0,5 A – 63 A
- Min. temperaturmärkning för ledare: 90 °C
- Kortslutningsspänning: 3 MΩ
- Vägsimpedans: < 0,3 mΩ
- Belastning: < 10 VA vid 63 A
- Uimp: 6 kV för 1,2 μs
- Användningskategori: UC1
- IEC 62052-31

Digitale ingång

- Typ 1 (IEC 61131-2)
- Från: 0–5 V DC
- Till: 11–40 V DC
- Max. ingång: 40 V DC, 4 mA
- Nominellt: 24 V DC

Digitale utgång

- Typ: Form A
- 5–40 V DC, 50 mA max

Pulsutgång

- Utgång för optokopplare
- Antal pulser per kWh: konfigurierbar
- 5–30 V DC, 1–15 mA
- Pulsbredd: konfigurierbar, minimum: 50 ms
- Kompatibel enligt IEC 62053-31 (utgång enligt S0-format)

Installation

- Driftstemperatur: -25 °C till +70 °C
- Lagringstemperatur: -40 °C till +85 °C
- 5 % till 95 % RH icke-kondenserande
- Max daggpunkt 50 °C
- IP40 frontpanel, IP20 hus
- Höjd över havet: ≤ 3 000 m
- Miljöklass 2
- Slagtlighet: IK08
- Endast för användning inomhus

MID/MIR

- Anslutningstyp: 3PH4W, 1PH4W
- **OBS!** 1PH4W (Totala energi)
- Spänningsinmatningsområde: 100/173...277/480 V
- Strömområde: 0,5-10(63) A
- Nominell frekvens: 50 Hz
- Noggrannhet: Klass 1 or B (kWh)
- Pulsvekt: 500 imp/kWh
- Elektromagnetisk miljö: E2
- Mekanisk miljö: M1



en

GOST 31819.21-2012
GOST 31819.23-2012

IEM3110

IEM3115

IEM3135

IEM3155

IEM3165

IEM3175

ru

ГОСТ 31819.21-2012
ГОСТ 31819.23-2012

kk

ГОСТ 31819.21-2012
ГОСТ 31819.23-2012

Representative Offices / Уполномоченные поставщики / Уәкілетті жеткізушілер

en Authorized suppliers:
Schneider Electric Russia
Address: 12/1 Dvintsev st., 127018
Moscow,
Russia
Tel.: +7 (495) 777 99 90
Fax: +7 (495) 777 99 92
Schneider Electric Kazakhstan
Address: Dostyk ave 38, Ken Dala
business center, Almaty, Kazakhstan
A25D9D1
Tel.: +7 (727) 357 23 57
Fax: +7 (727) 357 24 39

ru Уполномоченный поставщик в РФ:
АО «Шнейдер Электрик»
Адрес: 127018, Россия, г. Москва, ул. Двинцев, д.12, корп.1
Тел.: +7 (495) 777 99 90
Факс: +7 (495) 777 99 92

kk Қазақстан Республикасында уәкіл жеткізуші:
«Шнейдер Электрик» ЖШС-і
Мекен-жайы: А25D9D1, Қазақстан, г. Алматы, Достық проспекті, 38, БЦ Кен Дала
Тел.: +7 (727) 357 23 57
Факс: +7 (727) 357 24 39

Serial Number Decoding / Расшифровка серийного номера / Сериялық нөмірдің мағынасын ашуы

M M Y Y W W D X X X
A B C D E

	en	ru	kk
A	Model number identification code	Идентификационный код модели прибора	Аспап үлгісінің сәйкестендіру коды
B	Year of manufacture; Example: 14 meaning 2014 year	Год выпуска; например, 14 означает 2014 год	Өндірілген жылы; Мысалы: 14 деген 2014 жылды білдіреді
C	Calendar week; Example: 11 meaning Week 11	Календарная неделя; например, 11 означает 11 календарную неделю	Күнтізбелік апта; Мысалы: 11 деген 11-ші аптаны білдіреді
D	Day of the week; Example: 1 meaning Monday	День недели; например, 1 означает понедельник	Аптаның бір күні; Мысалы: 1 деген дүйсенбіні білдіреді
E	The number of product; Example: 010 meaning tenth product	Номер изделия; например, 010 означает десятое изделие	Өнім нөмірі; Мысалы: 010 деген оныншы өнімді білдіреді

China ROHS Certificate

The "Administrative Measures for the Restriction of Hazardous Substances in Electric Appliance and Electronic Products" requires this document to be shipped with all iEM3100 products to the People's Republic of China. Purchasers in other countries may disregard.

Les "Administrative Measures for the Restriction of Hazardous Substances in Electric Appliances and Electronic Products" exige que ce document soit transporté avec tous les produits de iEM3100 en République Populaire de Chine. Les acheteurs des autres pays peuvent le négliger.

Las "Administrative Measures for the Restriction of Hazardous Substances in Electric Appliances and Electronic Products" requiere que este documento sea enviado con todos los productos iEM3100 a la República Popular de China. Los usuarios en otros países pueden ignorar este documento.

Product/ Produit/ Producto: iEM3110 / iEM3115 / iEM3135 / iEM3155 / iEM3165 / iEM3175 (A9MEM3110 / A9MEM3115 / A9MEM3135 / A9MEM3155 / A9MEM3165 / A9MEM3175)

产品系列: 电力量度器具及配件



部件名称 / Part Name	产品中有毒有害物质或元素的名称及含量 / Hazardous Substances					
	铅 (Pb)	汞 (Hg)	镉 (Cd)	六价铬 (Cr(VI))	多溴联苯 (PBB)	多溴二苯醚 (PBDE)
金属部件 / Metal parts	O	O	O	O	O	O
塑料部件 / Plastic parts	O	O	O	O	O	O
电子线路板 / PCBA	X	O	O	O	O	O

本表格依据SJ/T11364的规定编制。

O = 表示该有毒有害物质在该部件所有均质材料中的含量均在 SJ/T11363-2006 标准规定的限量要求以下。

X = 表示该有毒有害物质至少在该部件的某一均质材料中的含量超出SJ/T11363-2006标准规定的限量要求。

This table is made according to SJ/T 11364.

O: indicates that the concentration of hazardous substance in all of the homogeneous materials for this part is below the limit as stipulated in GB/T 26572.

X: indicates that concentration of hazardous substance in at least one of the homogeneous materials used for this part is above the limit as stipulated in GB/T 26572.

OZNÁMENÍ / BEMÆRK / HUOMIO / FIGYELEM / MEDEDELING / VARSEL / UWAGA / NOTIS

CS Pečlivě si přečtěte tyto pokyny a podívejte se na zařízení, abyste se seznámili s přístrojem před pokusem o instalaci, provoz, servis nebo údržbu.

Elektrické zařízení by mělo být instalováno, provozováno, udržováno a opravováno pouze kvalifikovaným personálem. Schneider Electric nepřebírá odpovědnost za případné následky vyplývající z použití tohoto materiálu. Kvalifikovaná osoba je ta, která má znalosti a dovednosti související s konstrukcí, instalací a provozem elektrických zařízení a získala školení v oblasti bezpečnosti aby rozpoznala nebezpečí a vyhnula se tím spojeným rizikům.

PowerLogic a Schneider Electric jsou ochranné známky nebo registrované ochranné známky společnosti Schneider Electric ve Francii, USA a dalších zemích.

- Tento výrobek musí být nainstalován, zapojen a používán v souladu s platnými normami a / nebo instalačními předpisy.
- Pokud je tento výrobek používán způsobem, který není specifikován výrobcem, ochrana poskytovaná produktem může být narušena.
- Bezpečnost jakéhokoliv systému obsahujícího tento výrobek je odpovědností osoby instalující systém.

Standardy, specifikace a vzory se čas od času mění, vždy požádejte o potvrzení informací uvedených v této publikaci.

da Læs disse instruktioner forsigt og kig på udstyret for at blive bekendt med apparatet, inden du prøver at installere, betjene, servicere eller vedligeholde det.

Elektrisk udstyr bør kun blive installeret, betjent, serviceret og vedligeholdt af kvalificeret personale. Intet ansvar er påtaget af Schneider Electric for nogen som helst konsekvenser, der opstår ved brug af materialet. En kvalificeret person er en, der har færdigheder og viden relateret til konstruktionen, installationen og betjeningen af elektrisk udstyr og har fået sikkerheds træning til at genkende og undgå de involverede farer.

PowerLogic og Schneider Electric er varmærker eller registrerede varemærker af Schneider Electric i Frankrig, USA og andre lande.

- Dette produkt skal installeres, forbindes og bruges i overensstemmelse med almindelig standarder og / eller installerings regler.
- Hvis dette produkt er brugt på en måde ikke specificeret af producenten, vil beskyttelsen givet af produktet måske blive forringet.
- Sikkerheden af alle systemer indbefattet i dette produkt er ansvar for montøren / installatøren af systemet.

Eftersom standarder, specifikationer og design ændrer fra tid til anden, skal du altid spørge om bekræftelse af informationen givet i denne udgivelse.

fi Lue nämä ohjeet huolellisesti, tutki laitteistoja ja tutustu kunnolla laitteeseen ennen kuin yrität asentaa, käyttää, huoltaa tai ylläpitää sitä.

Vain pätevä henkilöt saavat asentaa, käyttää, huoltaa tai ylläpitää sähkölaitteita. PowerLogic ja Schneider Electric ovat Schneider Electricin tavaramerkkejä tai rekisteröityjä tavaramerkkejä Ranskassa, Yhdysvalloissa ja muissa maissa. Pätevä henkilö tarkoittaa henkilöä, jolla on tiedot ja taidot sähkölaitteiden rakentamiseen, asentamiseen ja käyttämiseen, ja joka on saanut turvallisuuskoulutusta, jotta hän osaa tunnistaa ja välttää vaarat.

PowerLogic ja Schneider Electric ovat Schneider Electricin tavaramerkkejä tai rekisteröityjä tavaramerkkejä Ranskassa, Yhdysvalloissa ja muissa maissa.

- Tämä tuote on asennettava, liitettävä ja sitä on käytettävä voimassa olevien standardien ja / tai asennusmääräysten mukaisesti.
- Jos tuotetta käytetään muulla kuin valmistajan määrittelemällä tavalla, tuotteen antama suojaus saattaa heiketä.
- Tämän tuotteen sisältävän järjestelmän turvallisuus on järjestelmän kokoonpanijan tai asentajan vastuulla.

Koska standardit, tekniset tiedot ja rakenteet muuttuvat aika ajoin, vahvista aina tämän julkaisun tiedot.

hu Olvassa el figyelmesen az utasításokat, és tanulmányozza alaposan a berendezést, mielőtt elkezdené a telepítést, működtetést, javítást vagy karbantartást!

Elektromos készülék telepítését, működtetését, javítását, illetve karbantartását kizárólag megfelelő képzéssel rendelkező szakember végezheti. A Schneider Electric semmilyen felelősséget nem vállal a termék használatából származó következményekért. Megfelelő képzéssel rendelkező szakembernek az a személy tekinthető, aki kellő szakértelemmel és szaktudással bír az elektromos szerkezetek konstrukcióját, telepítését és működtetését illetően, továbbá kellő munkavédelmi oktatásban részesült ahhoz, hogy felismerje és elhárítsa az esetlegesen fellépő veszélyhelyzeteket.

A PowerLogic és a Schneider Electric a Schneider Electric védjegyei, illetve bejegyzett védjegyei Franciaország, az USA és egyéb országok területén.

- A terméket a hatályban lévő szabványoknak és / vagy előírásoknak megfelelően kell telepíteni.
- Amennyiben a termék használata nem a gyártó által előírt módon történik, a termék által biztosított védelem csökkenhet.
- Bármely olyan rendszerért biztonságáért, amelyhez ezt a terméket csatlakoztatják, az összeszerelő / telepítő felelős.

Mivel a szabványok, előírások és kivitellezés időről időre változnak, mindig kérjen információt jelen kiadvány érvényességéről!

nl Lees deze aanwijzingen zorgvuldig door en kijk naar de apparatuur om vertrouwd te raken met het apparaat voordat u probeert om het te installeren, bedienen of onderhouden.

Elektrische apparatuur dient uitsluitend door gekwalificeerd personeel te worden geïnstalleerd, bediend, gerepareerd en onderhouden. Schneider Electric aanvaardt geen verantwoordelijkheid voor enige consequenties als gevolg van het gebruik van dit materieel. Een gekwalificeerde persoon is iemand die beschikt over de kennis en vaardigheden gerelateerd aan de constructie, installatie en bediening van elektrische apparatuur en een veiligheids training heeft gevolgd om de hieraan verbonden gevaren te kunnen herkennen en te vermijden.

PowerLogic en Schneider Electric zijn handelsmerken of geregistreerde handelsmerken van Schneider Electric in Frankrijk, de Verenigde Staten van Amerika en andere landen.

- Dit product moet in overeenstemming met de geldende normen en/of installatievoorschriften worden geïnstalleerd, aangesloten en gebruikt.
- Indien dit product op een manier wordt gebruikt die niet door de fabrikant is gespecificeerd, kan de door het product geboden bescherming worden geschaad.
- De veiligheid van enig systeem waarin dit product is opgenomen is de verantwoordelijkheid van degene die het systeem assembleert / installeert.

Aangezien normen, specificaties en ontwerpen van tijd tot tijd veranderen, dient u altijd te vragen om bevestiging van de in deze publicatie gegeven informatie.

no Les disse instruksjonene nøye og se på utstyret for å bli kjent med anordningen før du prøver å installere, operere, reparere eller vedlikeholde den.

Elektrisk utstyr bør kun installeres, opereres, repareres og vedlikeholdes av kvalifisert personale. Schneider Electric påtar seg ikke noe ansvar for noen konsekvenser som oppstår av bruken av dette materialet. En kvalifisert person er en som har ferdigheter og kunnskap relatert til konstruksjonen, installasjonen og operasjonen av elektrisk utstyr og har fått sikkerhetsopplæring for å gjenkjenne og unngå de involverte farene.

PowerLogic og Schneider Electric er varemerker eller registrerte varemerker for Schneider Electric i Frankrike, USA og andre land.

- Dette produktet må installeres, kobles til og brukes i samsvar med gjeldende standarder og / eller installasjonsforskrifter.
- Hvis dette produktet brukes på en måte som ikke er spesifiseres av produsenten, kan beskyttelsen produktet gir svekkes.
- Sikkerheten til ethvert system som inkorporerer dette produktet er montøren / installatøren av systemets ansvar.

Ettersom standarder, spesifikasjoner og design endrer seg fra tid til annen, bør du alltid be om bekrefteelse av informasjonen oppgitt i denne publikasjonen.

pl Dokładnie przeczytać niniejsze instrukcje w celu zapoznania się z urządzeniem przed przystąpieniem do jego instalacji, eksploatacji i konserwacji.

Instalację, eksploatację i konserwację powinien przeprowadzać wyłącznie wykwalifikowany pracownik. Firma Schneider nie ponosi odpowiedzialności za skutki wynikające z używania niniejszego materiału. Wykwalifikowany pracownik to osoba, która posiada umiejętności i wiedzę dotyczącą budowy, instalowania o eksploataowania sprzętu elektrycznego i została przeszkolona w zakresie bezpieczeństwa i unikania związanych z tym niebezpieczeństw.

PowerLogic i Schneider Electric są zarejestrowanymi znakami towarowymi firmy Schneider Electric we Francji, USA i innych krajach.

- Niniejszy produkt należy instalować, podłączać i użytkować zgodnie z obowiązującymi standardami i / lub przepisami dotyczącymi instalacji.
- Jeżeli produkt jest używany w sposób niezgodny z zaleceniami producenta, zabezpieczenie zapewniane przez niniejszy produkt może być osłabione.
- Bezpieczeństwo każdego wchodzącego w skład niniejszego produktu systemu stanowi odpowiedzialność monter / instalatora.

Ponieważ, normy, specyfikacje i projekty zmieniają się od czasu do czasu, zawsze prosić o potwierdzenie informacji zawartej w niniejszej publikacji.

sv Läs dessa instruktioner noggrant och se över utrustningen för att bli familjär med enheten före du försöker att installera, använda eller underhålla den.

Elektrisk utrustning skall endast installeras, användas och underhållas av kvalificerad personal. Inget ansvar tas av Schneider Electric för konsekvenser från användning av denna material. En kvalificerad person är en som har kunskap och erfarenhet relaterad till konstruktion, installation och användning av elektrisk utrustning och har genomgått säkerhets träning för att kunna känna igen och undvika riskerna som är involverade.

PowerLogic och Schneider Electric är registrerade varumärken av Schneider Electric i Frankrike, USA och andra länder.

- Denna produkt måste installeras, kopplas och användas i enlighet med rådande standard och / eller installations reglemente.
- Om denna produkt används på ett sätt som inte specificeras av tillverkaren kan de säkerhetsegenskaper som finns bli försämrade.
- Säkerheten av ett system som använder denna produkt är byggaren / installationsteknikers ansvar.

Eftersom standarder, specifikationer och designändringar sker då och då, be alltid om bekräftelse angående informationen som ges i denna publikation.