

# Arkusz danych produktu

Specyfikacje



## Modicon X80, moduł PTO, 2 kanały, 4 wejścia, 24 V DC, 4.3 mA, 2 złącza 28 pin

BMXMSP0200

### Parametry podstawowe

Gama produktów	Modicon X80
Typ produktu lub komponentu	Moduł PTO
liczba kanałów	2
liczba wejść	4
typ wejścia dyskretnego	Uptyw prądu tak źródło wejścia zgodnie z IEC 61131-2 Typ 3 Uptyw prądu tak wejście zbliżeniowe i wejście wyłącznika krańcowego zgodnie z IEC 61131-2 Typ 3 Uptyw prądu lub źródło licznik w pozycji wejścia zgodnie z IEC 61131-2 Typ 3 Uptyw prądu lub źródło napęd gotowy, wejście awaryjne zgodnie z IEC 61131-2 Typ 3
zgodność wejść	2-przewodowe/3-przewodowe czujniki zbliżeniowe 19,2...30 V zgodnie z IEC 947-5-2
zgodność wyjść	Konwerter sygnałów (USIC) RS422, wyjście 7 mA Wejście źródła, 5 V do 24 V
częstotliwość wyjściowa	200 kHz <0,5 m z USIC i VW3M8210R05 100 kHz <5 m with the normal source input circuit 200 kHz <10 m with the RS422 compatible circuits

### Parametry uzupełniające

próg roboczy	> 12 V bez awarii napięcia zasilającego > 8 V błąd napięcia zasilającego
Napięcie wejściowe	24 V DC
prąd wejściowy	4,3 mA
stan napięcia 1 zagwarantowany	>= 11 V
obciążenie prądowe	35 mA w 24 V DC wstępne urządzenie wykonawcze 150 mA w 3.3 V DC typowe 200 mA w 3.3 V DC maksimum
stan prądowy 1 zagwarantowany	>= 2 mA
stan napięcia 0 zagwarantowany	5 V
stan prądowy 0 zagwarantowany	<= 1.5 mA
czas odpowiedzi	< 200 μs do wejścia położenia docelowego i wejścia gotowości napędu < 60 μs do wejścia położenia początkowego i wejścia zbliżeniowego
ilość wyjść	1 wyjście impulsowe 2 dodatkowe wyjście
próg wykrywania napięcia wstępnego urządzenia wykonawczego	< 8 V błąd napięcia elementu wykonawczego dodatkowe wyjście < 8 V bez awarii napięcia uruchamiającego dodatkowe wyjście > 14 V błąd napięcia elementu wykonawczego wyjście impulsowe > 14 V bez awarii napięcia uruchamiającego wyjście impulsowe
Napięcie wyjściowe	24 V DC

wartości graniczne napięcia wyjściowego	19...30 V
prąd wyjścia dyskretnego	50 mA
prąd na kanał	0,4 A
Maximum leakage current	0,05 mA przy stanie 0
napięcie obniżone [Ures]	0,15 V przy stanie 1
czas odpowiedzi na wyjściu	1.2...1.5 ms na wygląd 1.2...1.5 ms w chwili usunięcia
impedancja omowa obciążenia	15000 Ohm
zabezpieczenie przeciążeniowe na wyjściu	Przez ogranicznik prądu i elektorniczny wyłącznik
zabezpieczenie zwarciove wyjścia	Przez ogranicznik prądu i elektorniczny wyłącznik
zabezpieczenie przed odwrotną polaryzacją	Przez zamontowanie diody odwracającej na wyjściu Zintegrowany na wejściu
izolacja pomiędzy kanałami	Nieizolowany
Insul btwn prim and second	1500 Vrms
rezystancja izolacji	> 10 MΩ
sygnalizacja lokalna	Moduł w stanie pracy (RUN): 1 LED (zielony) Błąd zewnętrzny (WE/WY): 1 LED (czerwony) Błąd wewnętrzny, uszkodzenie modułu (ERR): 1 LED (czerwony) Pobieranie (DL): 1 LED (zielony) Status kanału (CH00): 8 diod LED (zielony) Status kanału (CH01): 8 diod LED (zielony)
Przylączya elektryczne	2 złącza z 28 piny
format modułowy	STANDARD
certyfikacja produktu	CE UL CSA RCM EAC Merchant Navy ATEX zone 2/22 IECEx zone 2/22

## Środowisko pracy

temperatura otoczenia dla pracy urządzenia	-25...70 °C
współczynnik zmniejszania wartości znamionowych	Without
wytyczne	2014/35/EU - low voltage directive 2014/30/EU - electromagnetic compatibility 2014/34/EU - ATEX directive
Normy	IEC 61131-2 IEC 61010-2-201 UL 61010-2-201 CSA C22.2 No 61010-2-201 IACS E10 IEC 61000-6-5, interface type 1 and type 2 IEC 61850-3, location G IEC 60079-0
odporność na czynniki środowiskowe	Lokalizacja niebezpieczna klasa I div. 2

## Jednostka opakowania

Jednostka miary opakowania 1	PCE
Ilość jednostek w opakowaniu 1	1
Wysokość opakowania 1	5,400 cm

Szerokość opakowania 1	11,500 cm
Długość opakowania 1	11,700 cm
Waga opakowania 1	147,000 g
Jednostka miary opakowania 2	S02
Ilość jednostek w opakowaniu 2	15
Wysokość opakowania 2	15,000 cm
Szerokość opakowania 2	30,000 cm
Długość opakowania 2	40,000 cm
Waga opakowania 2	2,527 kg

## Warunki gwarancji

Gwarancja	18 months
-----------	-----------

## Environmental Data

Firma Schneider Electric dąży do osiągnięcia statusu zerowej emisji netto do 2050 r. dzięki partnerstwom w łańcuchu dostaw, materiałom o mniejszym wpływie na środowisko i gospodarce obiegu zamkniętego za pośrednictwem naszej trwającej kampanii "Use Better, Use Longer, Use Again" w celu wydłużenia żywotności produktów i możliwości recyklingu.

[Environmental Data - objaśnienie >](#)

[Jak oceniamy zrównoważony rozwój produktów >](#)

### Wpływ na środowisko

Ślad węglowy (kg ekwiwalentu CO2 na CR, całkowity cykl życia)	45
---	----

Ujawnienie informacji o wpływie na środowisko	<a href="#">Środowiskowy profil produktu</a>
---	--

## Use Better

### Materiały i opakowania

Opakowanie wykonane z kartonu pochodzącego z recyklingu	Tak
---	-----

Opakowanie bez plastiku jednorazowego użytku	Tak
--	-----

<a href="#">Dyrektywa RoHS UE</a>	Zgodność z pro-active (produkt poza zakresem obowiązywania dyrektywy UE RoHS)
-----------------------------------	---

Rozporządzenie REACH	<a href="#">Deklaracja REACH</a>
----------------------	----------------------------------

## Use Again

### Przepakowanie i regeneracja

Profil cyklu życia produktu (PEP)	<a href="#">Informacja o żywotności</a>
-----------------------------------	---

Odbiór	No
--------	----

WEEE	 Produkt musi być utylizowany na rynkach Unii Europejskiej zgodnie wytycznymi dotyczącymi zbiórki odpadów i nigdy nie może trafiać do pojemników na śmieci.
------	--

## Dimensions Drawings

### Modules Mounted on Racks

---

#### Dimensions



(1) With removable terminal block (cage, screw or spring).

(2) With FCN connector.

(3) On AM1 ED rail: 35 mm wide, 15 mm deep. Only possible with BMXXBP0400/0400H/0600/0600H/0800/0800H rack.

Rack references	a in mm	a in in.
BMXXBP0400 and BMXXBP0400H	242.4	09.54
BMXXBP0600 and BMXXBP0600H	307.6	12.11
BMXXBP0800 and BMXXBP0800H	372.8	14.68
BMXXBP1200 and BMXXBP1200H	503.2	19.81

## Connections and Schema

### PTO Module Wiring

---

#### Auxiliary Inputs for Each PTO Channel

- Auxiliary Input 0: Drive\_Ready&Emergency
- Auxiliary Input 1: Counter\_in\_Position
- Auxiliary Input 2: Origin (Signal used only for homing mode)
- Auxiliary Input 3: Proximity&LimitSwitch

#### Inputs Circuit Diagrams

Drive\_Ready&Emergency inputs or Counter\_in\_Position (SINK/SOURCE input type):

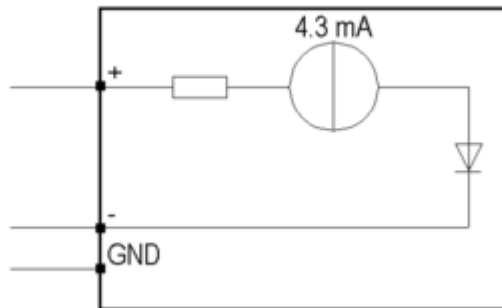

Origin or Proximity&LimitSwitch inputs (SINK input type):

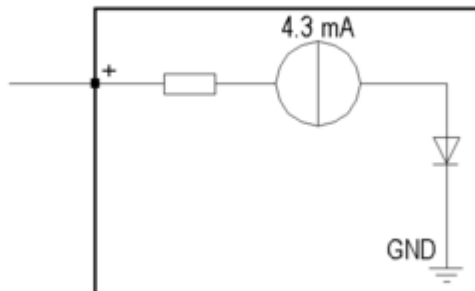

#### Module Connection for Drive\_Ready&Emergency and Counter\_in\_Position of SINK type

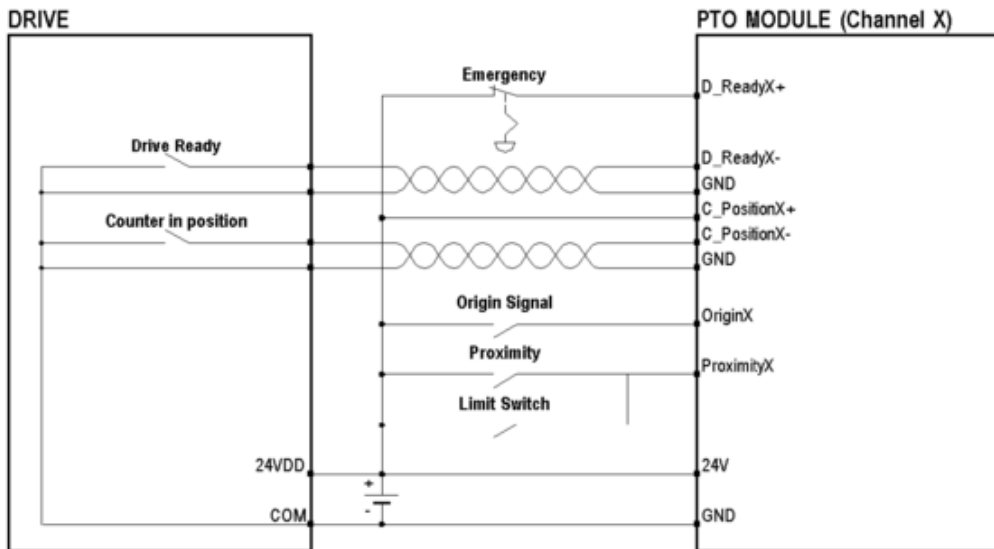

A twisted pair cable is necessary to connect the module to the drive.

**Module Connection for Drive\_Ready&Emergency and Counter\_in\_Position of SOURCE type**

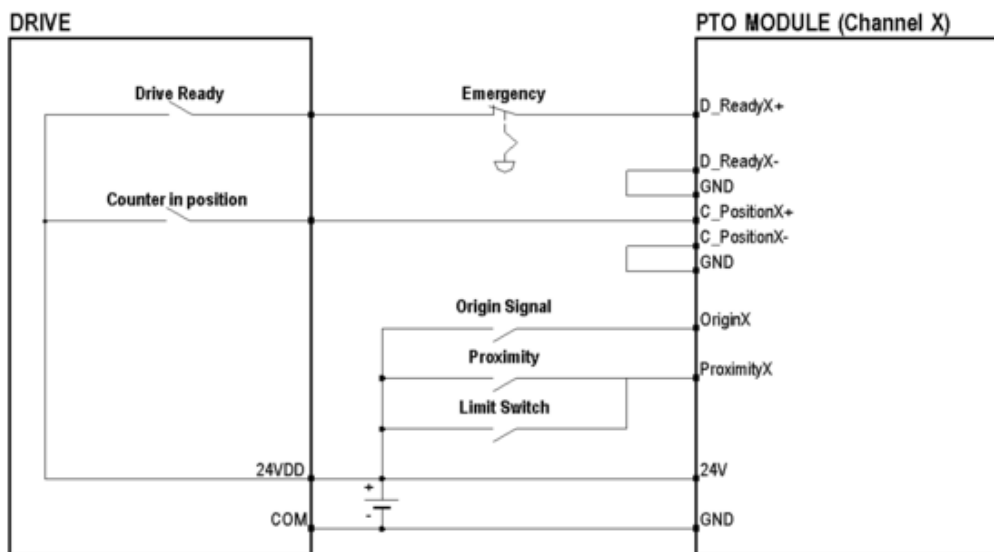

**NOTE:** In order to stop the PTO module when the PLC is set to STOP, connect the D\_ReadyX+ input to the PTO module via a BMXDRA0805 or a BMXDRA1605. This will make all outputs stop when the D\_Ready&Emergency input is set to 0.

**28 Pin Terminal Block Arrangements**

The terminal block is arranged as followed

