

CHARX PT2C-DC375-5,0MES00P1 - Kabel ładowania DC



1538066

<https://www.phoenixcontact.com/pl/produkty/1538066>

Dane zawarte w tym dokumencie PDF zostały wygenerowane z naszego katalogu online. Kompletne dane znajdują się w dokumentacji użytkownika. Obowiązują ogólne warunki użytkowania dla materiałów pobieranych.



CHARX connect professional, CCS Typ 2, Przewód ładowania DC HPC, do 500 A w Boost mode, 375 A trwale, 1000 V DC, z wtykiem ładowania pojazdu i wolnym końcem, Funkcjonalny wzór indywidualny, kabel: 5 m, czarny, prosty, z czteroprzewodową techniką pomiarową, z analogowym czujnikiem temperatury, z wymienną obudową przodu wtyku, z wymiennymi stykami mocy DC, z podłączonym stykiem PP, Logo PHOENIX CONTACT, wg IEC 62196-3, do ładowania pojazdów elektrycznych (EV) prądem stałym (DC)

Opis produktu

Kabel ładowania DC z wtykiem ładowania pojazdu i wolnym końcem kabla do szybkiego ładowania prądem stałym (DC) pojazdów elektrycznych (EV) wyposażonych w gniazda CCS typu 2, do instalacji na stacjach ładowania Elektromobilność (EVSE)

Korzyści

- Pełna oferta produktów
- Idealny kabel ładowania do każdego zastosowania – od wiat po stację ładowania
- Ultraszybkie ładowanie HPC o mocy do 375 kW bez chłodzenia cieczą
- Wytrzymała i trwała konstrukcja wtyku zapewniająca najwyższy poziom dostępności
- Najwyższy poziom bezpieczeństwa dzięki dwukomorowemu systemowi uszczelnienia do separacji DC+ i DC-
- Niezawodna ochrona przed przegrzaniem dzięki pomiarowi temperatury na każdym styku mocy DC
- Przygotowanie do czteroprzewodowej technologii pomiarowej umożliwia proste rozliczanie zgodnie z przepisami o legalizacji
- Szybkie i niedrogie serwisowanie dzięki wymiennym przodom wtyku ze stykami mocy
- Na zamówienie z indywidualnym logo - z myślą o jednolitym brandingu stacji ładowania
- Zaprojektowane i wyprodukowane zgodnie ze standardem motoryzacyjnym IATF 16949 oraz ISO 9001

Dane handlowe

Numer artykułu	1538066
Jednostka opakowania	1 Szt.
Minimalne zamówienie	1 Szt.
Klucz sprzedaży	XWBMQG
Klucz produktu	XWBMQG
GTIN	4067923010413
Waga jednej sztuki (z opakowaniem)	14 500 g
Waga jednej sztuki (bez opakowania)	14 500 g
Numer taryfy celnej	85444290
Kraj pochodzenia	PL

CHARX PT2C-DC375-5,0MES00P1 - Kabel ładowania DC



1538066

<https://www.phoenixcontact.com/pl/produkty/1538066>

Dane techniczne

Właściwości produktu

Typ produktu	Kable ładowania DC
Rodzina produktów	CHARX connect professional
Wykonanie	Przewód ładowania DC HPC z wtykiem ładowania pojazdu i wolnym końcem Funkcjonalny wzór indywidualny
Wyposażenie	z czteroprzewodową techniką pomiarową z analogowym czujnikiem temperatury z wymienną obudową przodu wtyku z wymiennymi stykami mocy DC z podłączonym stykiem PP brak chłodzenia cieczą
Standard ładowania	CCS Typ 2
Tryb ładowania	Tryb 4
Umieszczone logo	Logo PHOENIX CONTACT

Parametry elektryczne

Monitorowanie temperatury	2x Pt 1000
---------------------------	------------

Moc i prąd ładowania (Ładowanie DC)

Rodzaj prądu ładowania	DC
Prąd ładowania	375 A DC
Moc ładowania	375 kW
Napięcie znamionowe	1000 V

Moc i prąd ładowania (Ładowanie DC w trybie Boost Mode)

Rodzaj prądu ładowania	DC Boost-Mode
Prąd ładowania	do 500 A DC
Moc ładowania	do 500 kW
Napięcie znamionowe	1000 V
Wskazówka	Specyfikacje odnoszą się do ładowania w trybie Boost Mode i zależą od warunków otoczenia. Szczegółowe informacje patrz ulotka w materiałach do pobrania.

Przyporządkowanie pinów (Styki mocy)

Informacja na temat rodzaju przyłącza	Przyłącze zaciskowe, bez możliwości odłączenia
Liczba	3 (PE, DC+, DC-)
Napięcie znamionowe	1000 V DC
Prąd znamionowy	375 A (do 40 °C)

Przyporządkowanie pinów (Styki sygnałowe)

Informacja na temat rodzaju przyłącza	Przyłącze zaciskowe, bez możliwości odłączenia
Sposób przesyłania sygnałów	Modulacja szerokości impulsu z komunikacją modulowaną przez linię zasilania wg ISO/IEC 15118 / DIN SPEC 70121

CHARX PT2C-DC375-5,0MES00P1 - Kabel ładowania DC



1538066

<https://www.phoenixcontact.com/pl/produkty/1538066>

Liczba	2 (CP, PP)
Napięcie znamionowe	30 V AC
Prąd znamionowy	2 A
Kodowanie	1500 Ω (między PE a podłączonym zestawem sygnalizacyjnym PP)

Czujniki temperatury (Pt 1000)

Typ czujnika	Pt 1000
Normy/przepisy	DIN EN 60751
Miejsce montażu	2 czujniki na stykach DC
Temperatura wyłączenia	90 °C

Wymiary

Wtyk ładowania pojazdu

Rysunek wymiarowy	
Szerokość	72 mm
Wysokość	181,1 mm
Głębokość	285,3 mm

Dane materiału

Kolor (Obudowa)	czarny (9005)
Kolor (Uchwyt)	czarny (9005)
Kolor (Przód wtyku)	czarny (9005)
Kolor (Kabel)	czarny (9005)
Materiał (Wtyk ładowania pojazdu)	Tw. sztucz.
Materiał (Płaszcz zewnętrzny przewodu)	TPE-U
Materiał (Powierzchnia styku)	Srebrny
Wskazówka	Kolorowy wygląd i poziom połysku kabla ładowania mogą się różnić.
Klasa palności wg UL 94	V0 (Wygląd wtyku)

Kabel/przewód

Długość przewodów	5 m ±50 mm
Normy/przepisy dot. przewodów	IEC 62893-4-1
Waga przewodu	3360,00 kg/km
Typ przewodu	Klasa 6
Rodzaj przewodu	prosty
Budowa przewodu	4 x 50 mm ² + 1 x 25 mm ² + 2 x 0,75 mm ² + 6 x 0,5 mm ²
Zewnętrzna średnica przewodu	38,00 mm
Długość zdejmowanej osłony przewodu	180 mm ±10 mm
Długość odizolowania	180 mm ±10 mm

CHARX PT2C-DC375-5,0MES00P1 - Kabel ładowania DC



1538066

<https://www.phoenixcontact.com/pl/produkty/1538066>

Oporność linii	$\leq 0,000355 \Omega/m$
Promień gięcia	380 mm \pm 1 mm (10 x D)

Parametry mechaniczne

Dane mechaniczne

Liczba cykli wtykania	> 10000
Siła wcisku	< 100 N
Siła ciągnięcia	< 100 N

Warunki środowiskowe i żywotność

Warunki otoczenia

Stopień ochrony (Wtyk ładowania pojazdu)	w oparciu o IP67 (Słup wody 20 cm)
Temperatura otoczenia (praca)	-30 °C ... 40 °C maks. 55 °C (Konieczna redukcja prądu, wartość graniczna temperatury styku DC wynosi 90°C)
Temperatura otoczenia (składowanie/transport)	-40 °C ... 80 °C
Wysokość	maks. 5000 m (n.p.m.)

Normy i przepisy

Normy/przepisy	wg IEC 62196-3
Wskazówka	AFIR - zgodność z normą UE 2025/656

CHARX PT2C-DC375-5,0MES00P1 - Kabel ładowania DC



1538066

<https://www.phoenixcontact.com/pl/produkty/1538066>

Rysunki

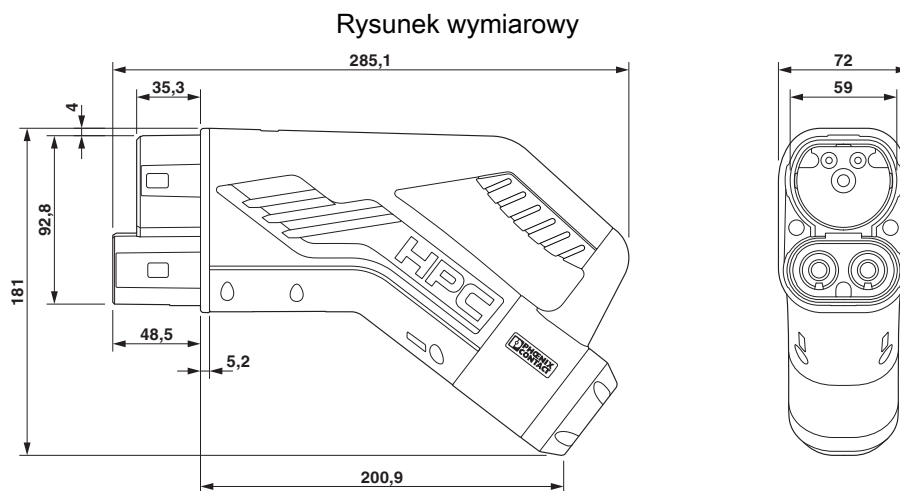

CHARX PT2C-DC375-5,0MES00P1 - Kabel ładowania DC

1538066

<https://www.phoenixcontact.com/pl/produkty/1538066>

Rysunek schematyczny

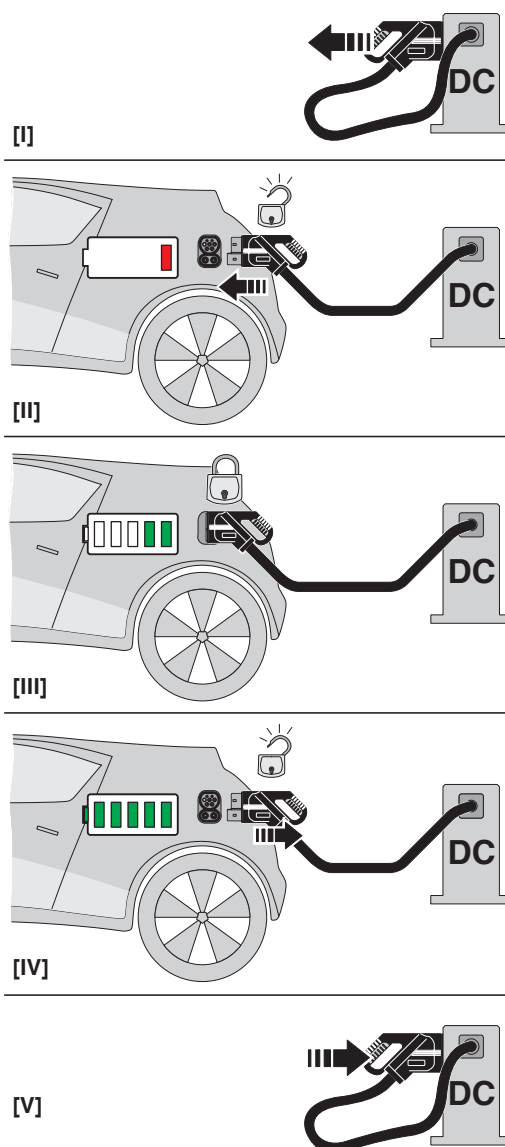

Instrukcja obsługi

CHARX PT2C-DC375-5,0MES00P1 - Kabel ładowania DC

1538066

<https://www.phoenixcontact.com/pl/produkty/1538066>

Rysunek schematyczny

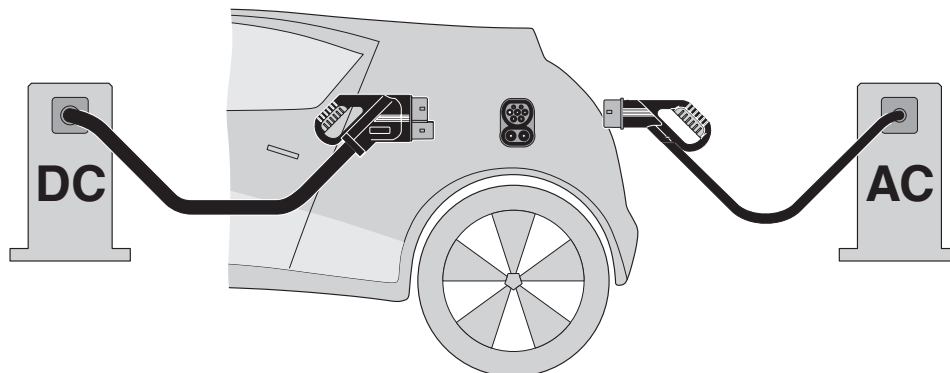

Zasada Combined Charging Systems (CCS) — zgodny z wymogami normy wtykowy system ładowania do ładowania pojazdów o napędzie elektrycznym, obsługujący zarówno tradycyjne ładowanie prądem przemiennym (AC) jak i szybkie ładowanie prądem stałym (DC). Do gniazda wlotowego w pojeździe typu CCS pasują oba rodzaje wtyczek ładowania pojazdu.

Rysunek schematyczny

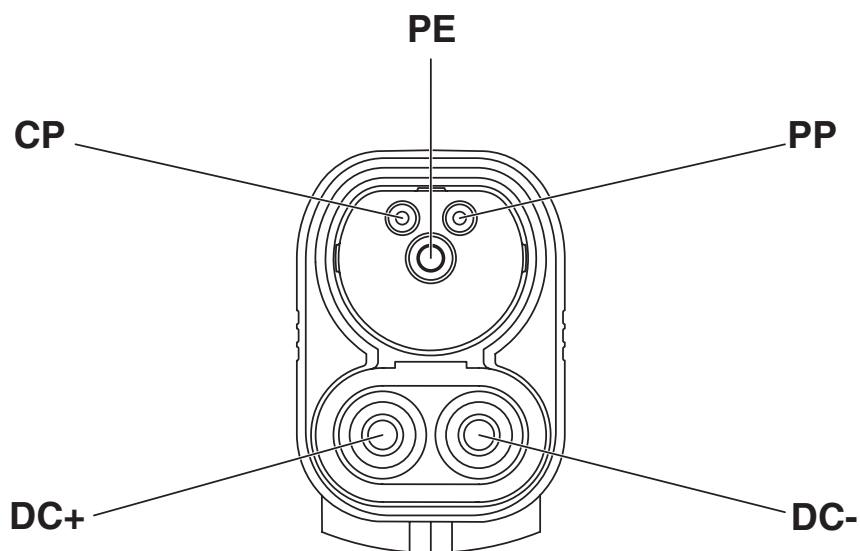

Przyporządkowanie pinów wtyku do ładowania do pojazdów

CHARX PT2C-DC375-5,0MES00P1 - Kabel ładowania DC

1538066

<https://www.phoenixcontact.com/pl/produkty/1538066>

Rysunek schematyczny



Ostrzeżenia na temat użytkowania

CHARX PT2C-DC375-5,0MES00P1 - Kabel ładowania DC

1538066

<https://www.phoenixcontact.com/pl/produkty/1538066>

Rysunek schematyczny

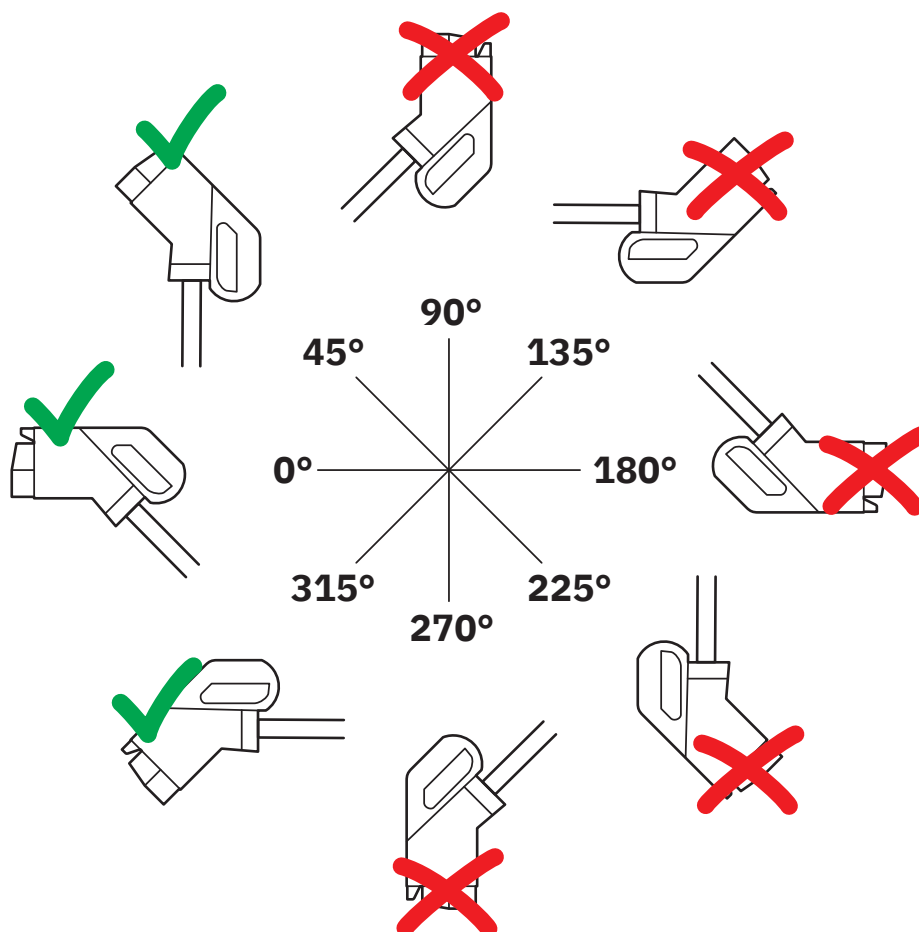

Pozycję postojową w stacji ładowania zamontować w taki sposób, aby użytkownik nie mógł odwieść wtyku ładowania pojazdu do góry nogami (90° do 270°). W pozycji postojowej możliwa jest jednak pozycja obrócona do góry (45°) lub w dół (315°).

CHARX PT2C-DC375-5,0MES00P1 - Kabel ładowania DC



1538066

<https://www.phoenixcontact.com/pl/produkty/1538066>

Dopuszczenia

To download certificates, visit the product detail page: <https://www.phoenixcontact.com/pl/produkty/1538066>

 Schemat IEC/IECEE CB ID dopuszczenia: JPTUV-161991		Napięcie znamionowe U_N	Prąd znamionowy I_N	Przekrój AWG	Przekrój mm^2
keine					
		1000 V	375 A	-	-

CHARX PT2C-DC375-5,0MES00P1 - Kabel ładowania DC



1538066

<https://www.phoenixcontact.com/pl/produkty/1538066>

Klasyfikacje

ECLASS

ECLASS-13.0	27144705
ECLASS-15.0	27144705

ETIM

ETIM 10.0	EC002897
-----------	----------

UNSPSC

UNSPSC 21.0	39121500
-------------	----------

CHARX PT2C-DC375-5,0MES00P1 - Kabel ładowania DC



1538066

<https://www.phoenixcontact.com/pl/produkty/1538066>

Environmental product compliance

EU RoHS

Spełnia wymagania dyrektywy RoHS	Tak, Brak zwolnień/wyłączeń
----------------------------------	-----------------------------

China RoHS

Environment friendly use period (EFUP)	EFUP-E
	Brak substancji niebezpiecznych powyżej wartości granicznych

EU REACH SVHC

Informacja o substancji z listy kandydackiej REACH (nr CAS)	Dodecamethylcyclohexasiloxane(nr CAS: 540-97-6)
SCIP	90e45214-c401-41b8-9789-b588bf61db90

EF3.1 Zmiana klimatu

CO2e kg	146,7 kg CO2e
---------	---------------

Phoenix Contact 2026 © - Wszelkie prawa zastrzeżone
<https://www.phoenixcontact.com>

PHOENIX CONTACT Sp. z o.o.
ul. Bierutowska 57-59, Budynek nr 3/A
51-317 Wrocław
71/ 39 80 410
pxcpl@phoenixcontact.pl